

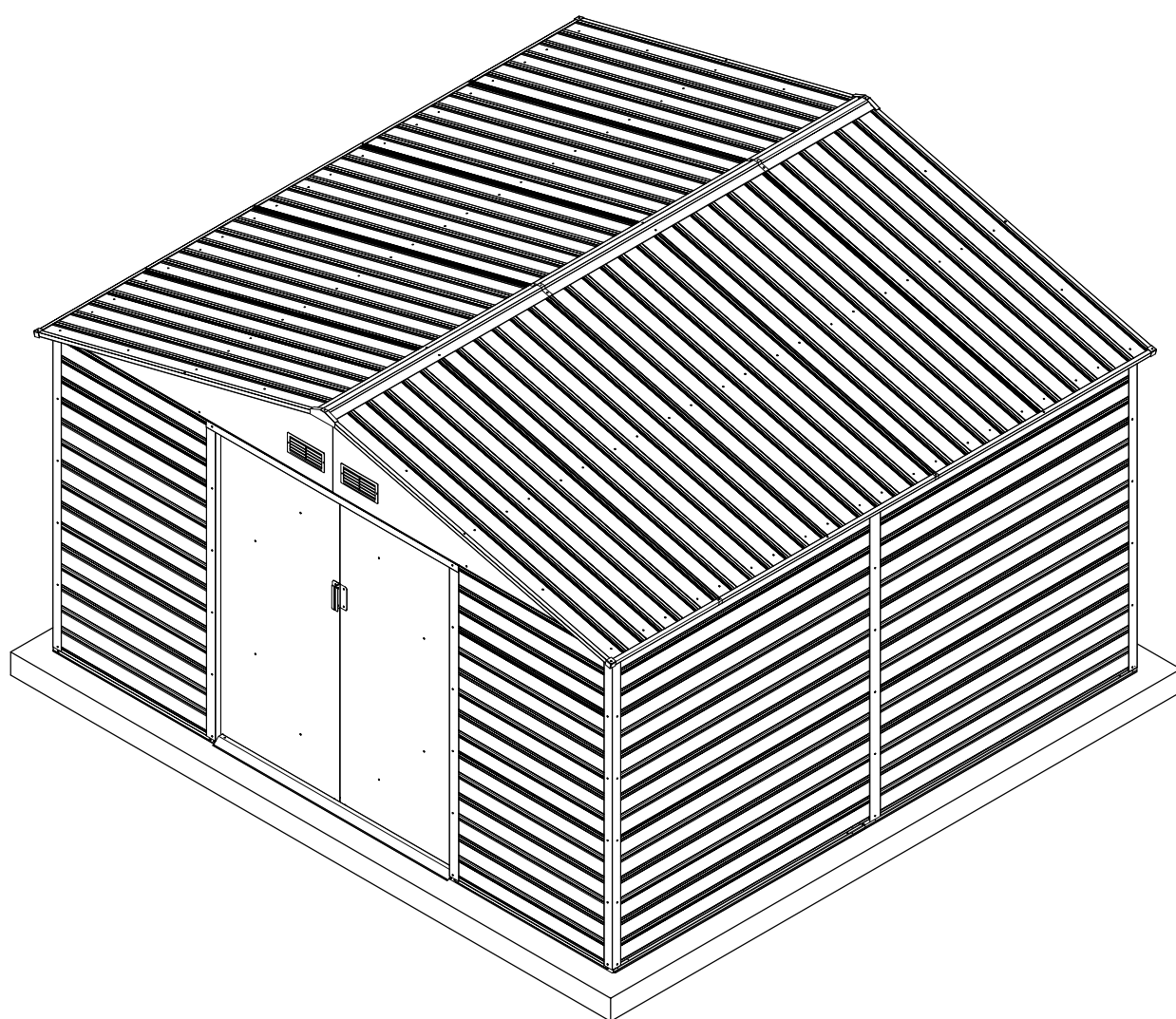

UTAH

Kerti szerszámtároló ház összeszerelési útmutató



Az összeszerelés legalább 2 embert és 3-4 órát igényel

Összeszerelés előkészítése

Használó kézikönyve

Az építés elkezdése előtt kérjük ellenőrizni a helyi építési előírásokat távolságok, elhelyezés és más követelmények tekintetében.

Útmutató az összeszereléshez

A művelet előtt alaposan át kell olvasni a vonatkozó útmutatásokat és információkat, mert csak azok megfelelő sorrendjében lehet elérni a kívánt eredményeket.

A padló alapja

A tároló helyiség legmegfelelőbb helye egy négyzetszögű és vízszintes felület, amelynek jó a vízelvezetése. Az alapozás nem tartozik a szállítási terjedelemben, és külön kell beszerezni, esetleg saját kezűleg el kell készíteni az alapozást és horgonyozást. Az alapozás legyen 10 cm-rel szélesebb, mint fészter sínjének alapja (legalább 10 cm vastag betonlemez javasolt).

Az alapozás alá szilárd műanyag lemezt (vastagság legalább 150 µm), amely csökkenti a pára felemelkedését a talajból, és így a víz lecsapódását a fészterben. A tároló helyiséget le is kell horgonyozni, hogy a szél ne okozhasson benne kárt. Rögzítés után ajánlatos szilikonnal bevonni az alapsín belsejét, hogy minimalizáljuk a kondenzációt.

Alkatrészek és alkatrészek listája

Kezds előtt ellenőrizni kell, hogy az épülethez megvan minden szükséges alkatrész (lásd az alkatrészeket tartalmazó oldalt). A szerkezet összeszerelésével nem szabad próbálkozni akkor, ha alkatrészek hiányzanak, mert a csak részben összeszerelt szerkezetet nagyban károsíthatja a szél. A biztonsági védőfóliát le kell venni a szerelés elkezdése előtt, szükség esetén megőrizve az alkatrész számát tartalmazó címkét.

Szükséges szerszámok:

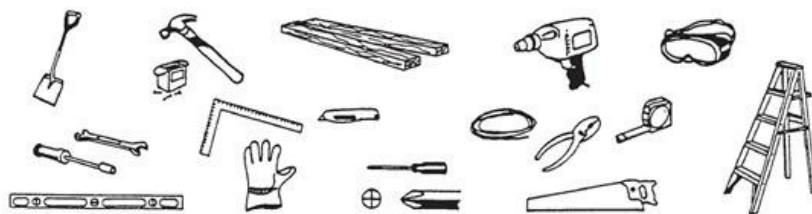

A biztonság legyen a legfontosabb.

1. A szereléshez száraz és szélcsendes napot kell választani. Szerelés közben több emberre (kettő vagy több) van szükség. A szerelést ajánlatos olyan napon végezni, amikor a termékek nem sérülhetnek meg, vagy alkatrészek nem veszhetnek el. Minden kis alkatrészt (csavarokat stb.) külön edényben kell őrizni, hogy ne vesszenek el.
2. Munkakesztyűt, szemvédőt és hosszú ujjú ruhát kell használni szerelés közben, a sérülések elkerülése érdekében. Vigyázni kell, mert egyes alkatrészek élesek vagy hegyesek lehetnek.
3. Gyermeket és kedvenc állatokat nem szabad az építési hely közelébe engedni.
4. Teljes testsúlyunkkal ne terheljük az épületet. Fokokkal ellátott létra esetében arra kell vigyázni, hogy a létrafokok ne legyenek csúszósak.

Gondozás és karbantartás

1. A fésztert puha ronggyal kell tisztítani, szükség esetén vizet is használva.
2. Az ajtónyílásban se legyenek szennyeződések vagy olyan anyagok, amelyeken el lehet csúszni.
3. A havast erre való szerszámmal kell eltávolítani, hogy biztonságos legyen a közlekedés.
4. A fészter nem lakható, hanem csak tárolásra használható.
5. Kérjük néhány csepp olajat helyezni az ajtó alsó és alsó csúszóvájatába, hogy az ajtót könnyen lehessen mozgatni.

Méretetek:

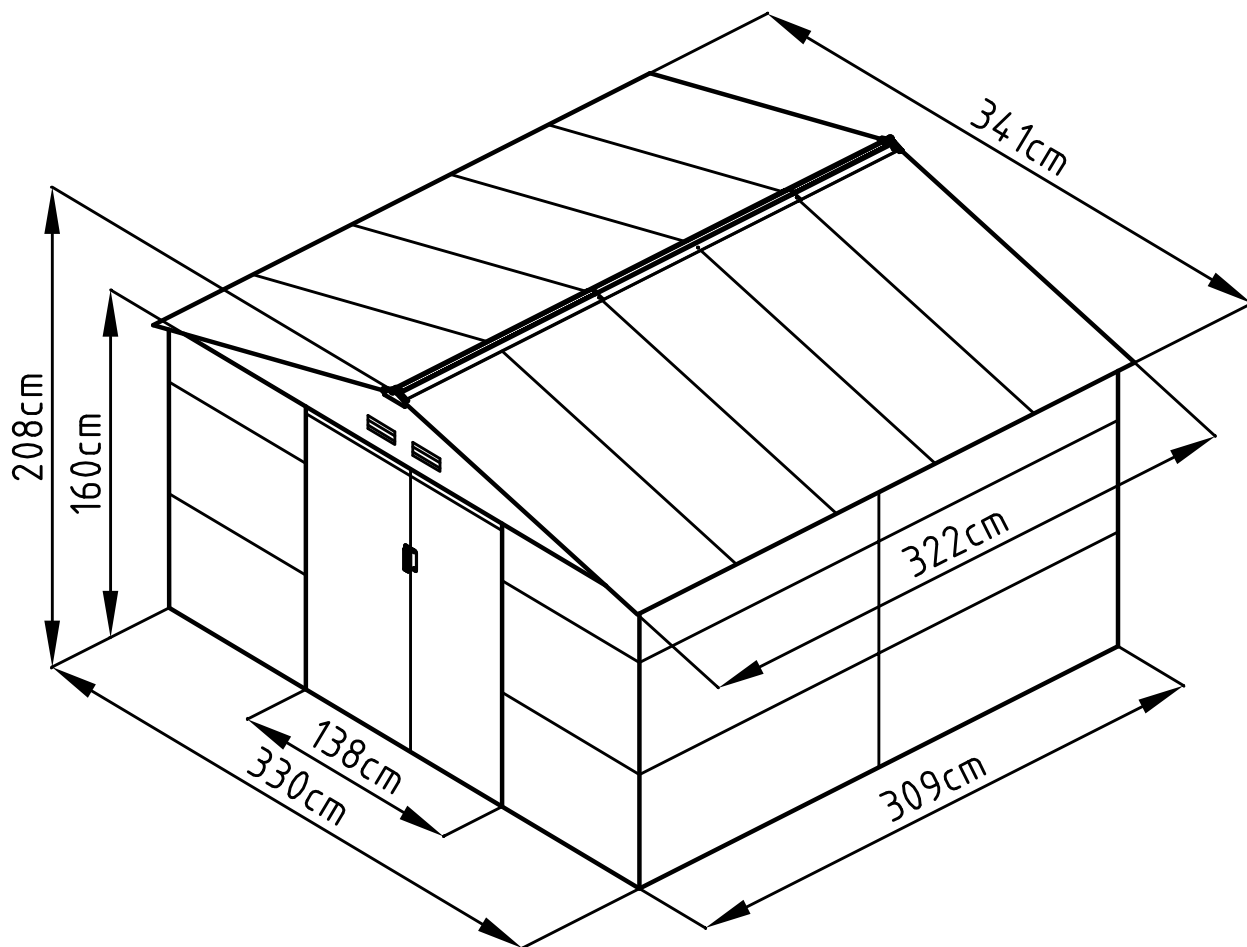

Szükséges alapterület:

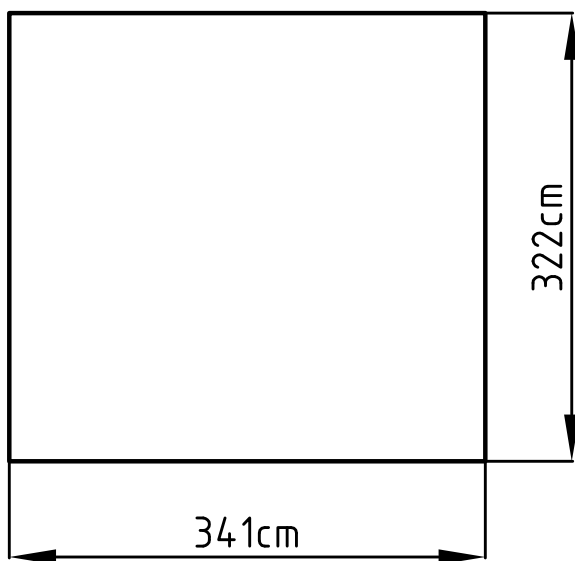

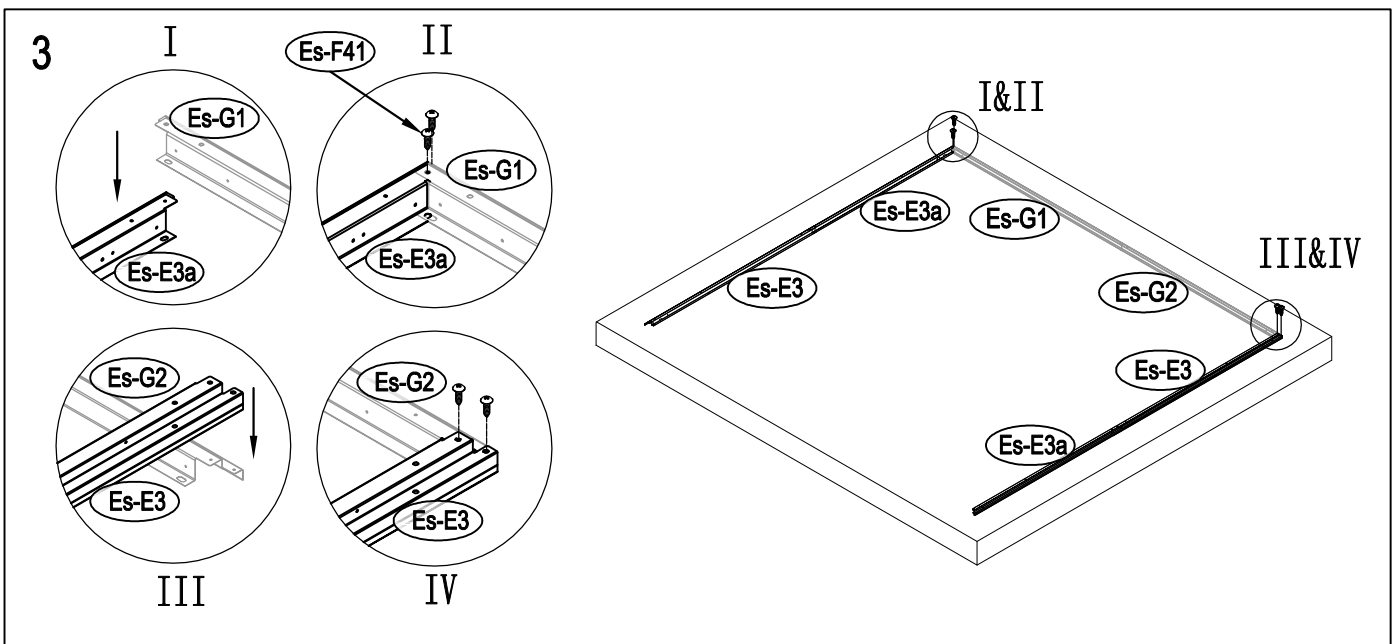
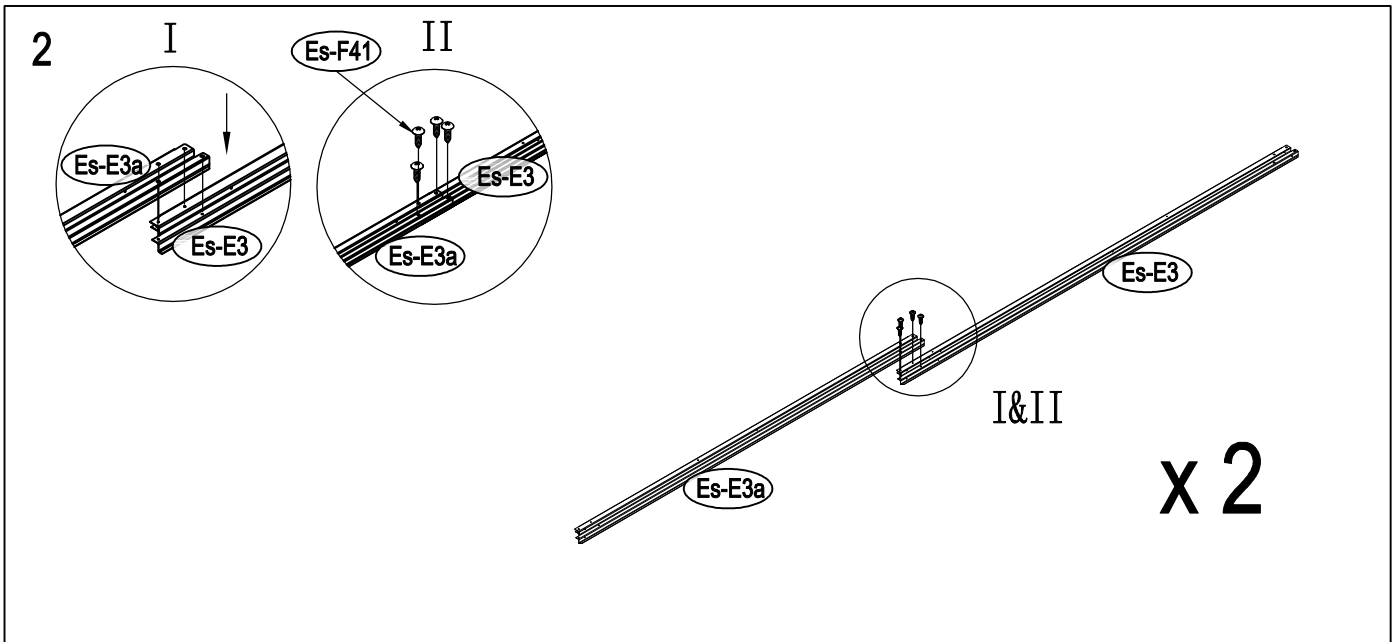
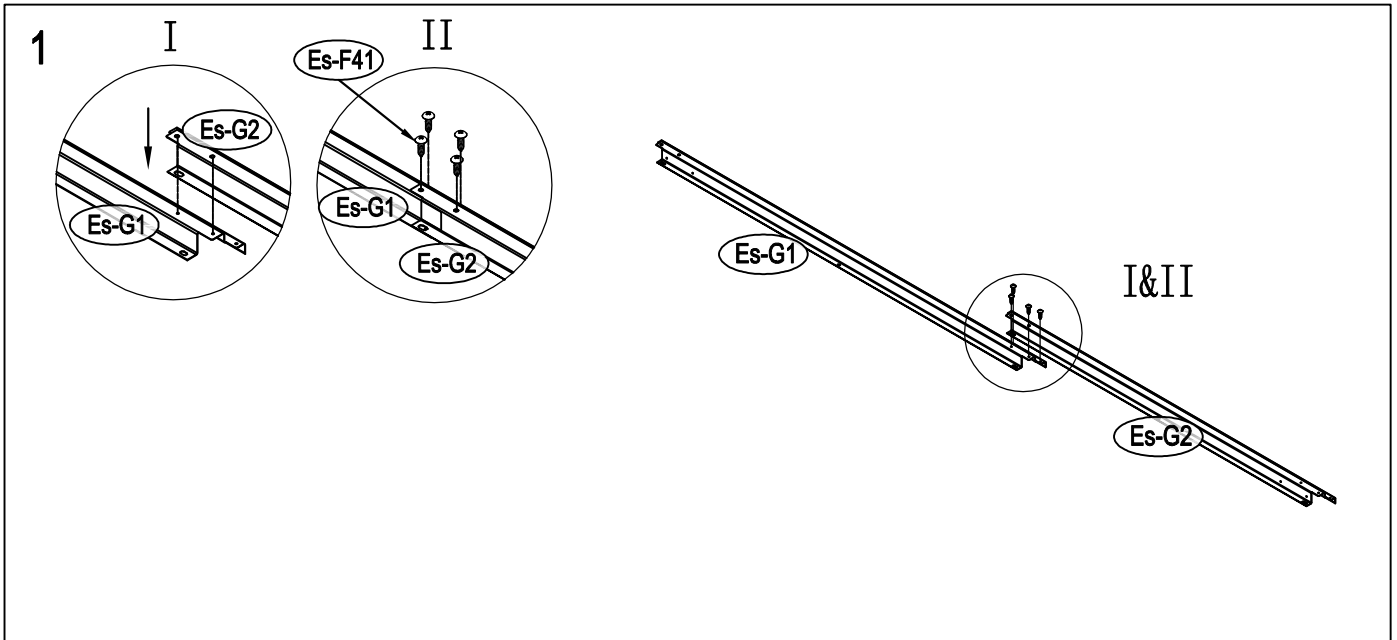

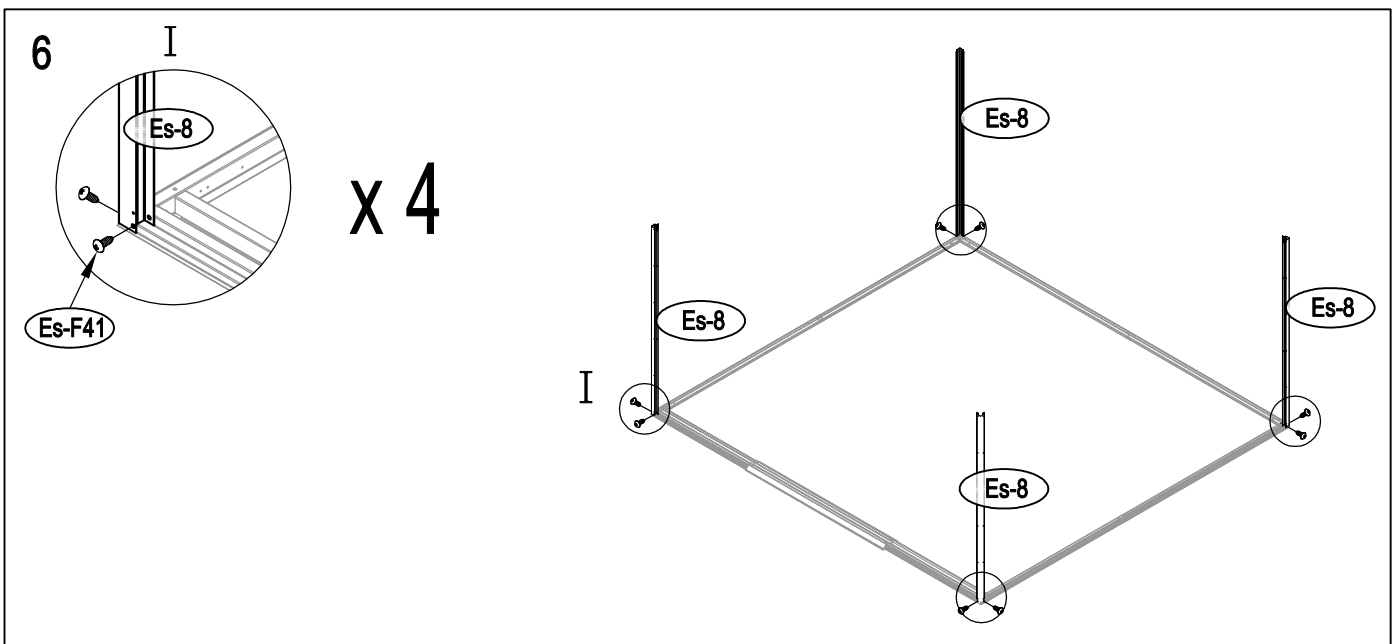
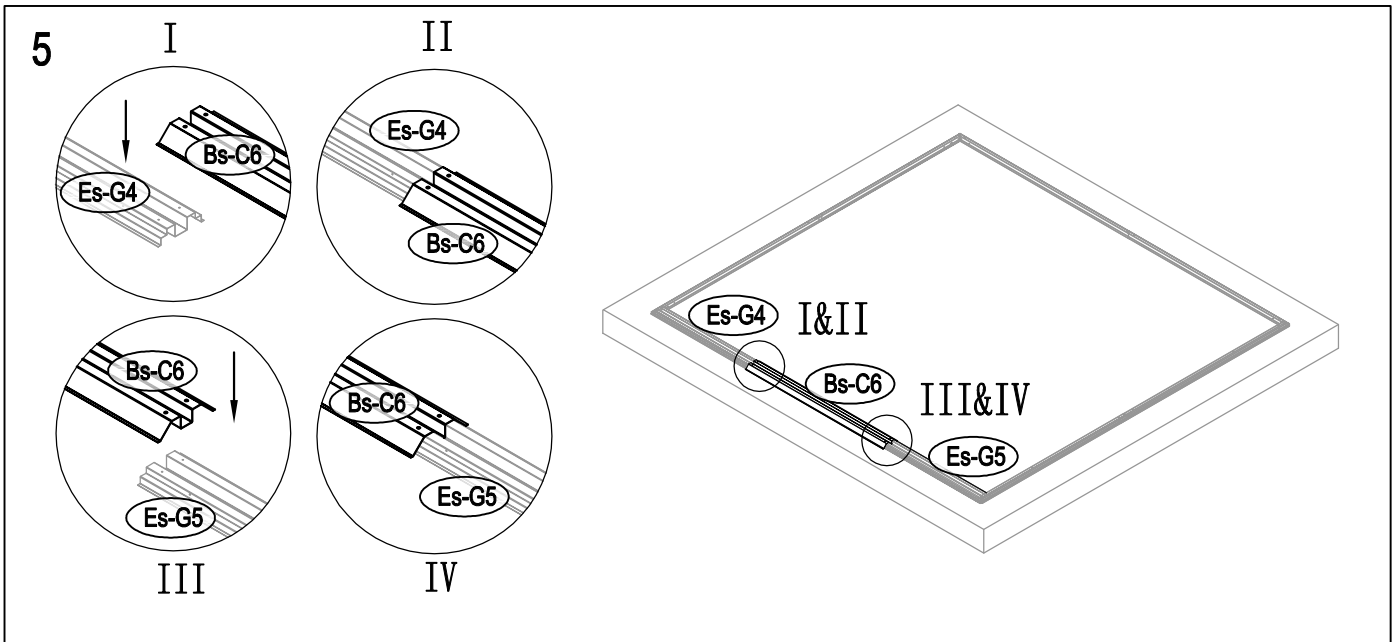
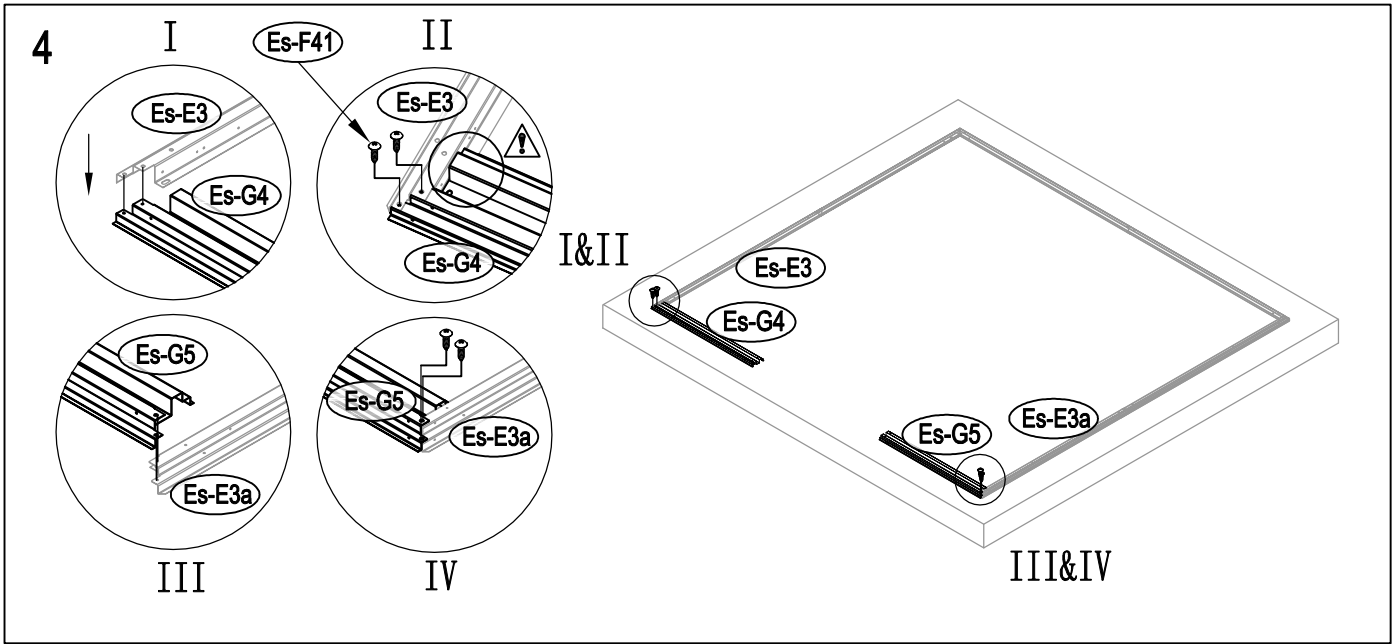

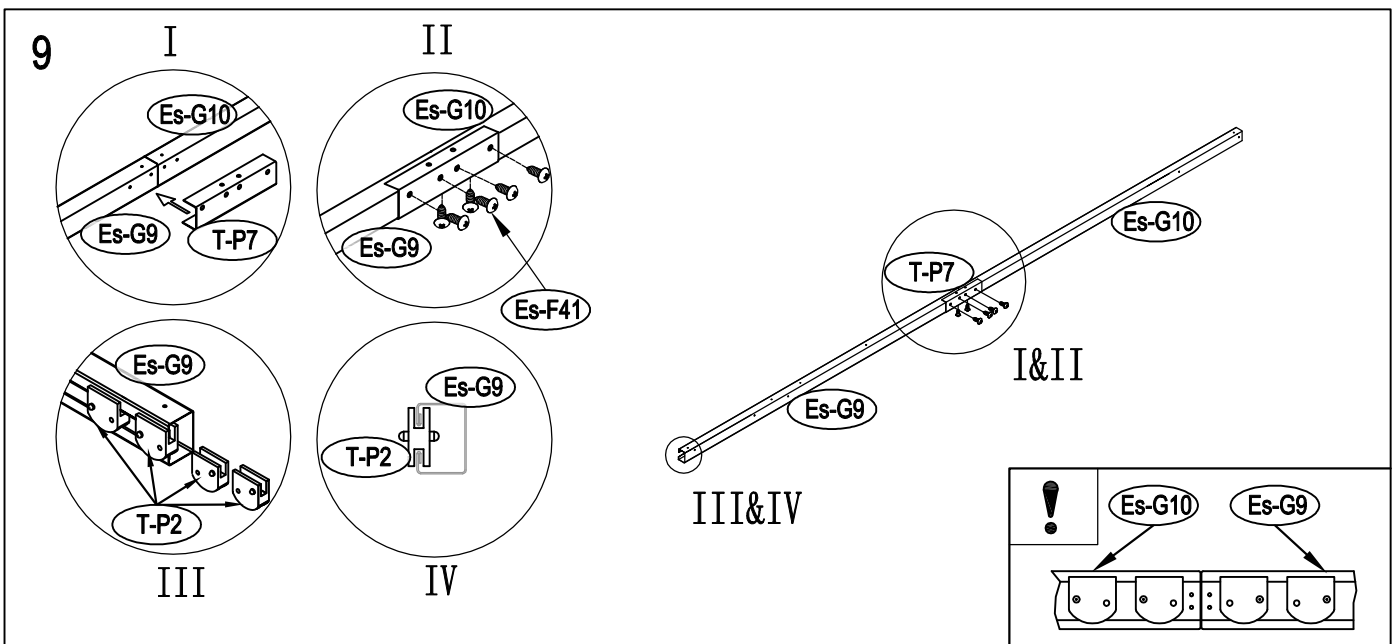
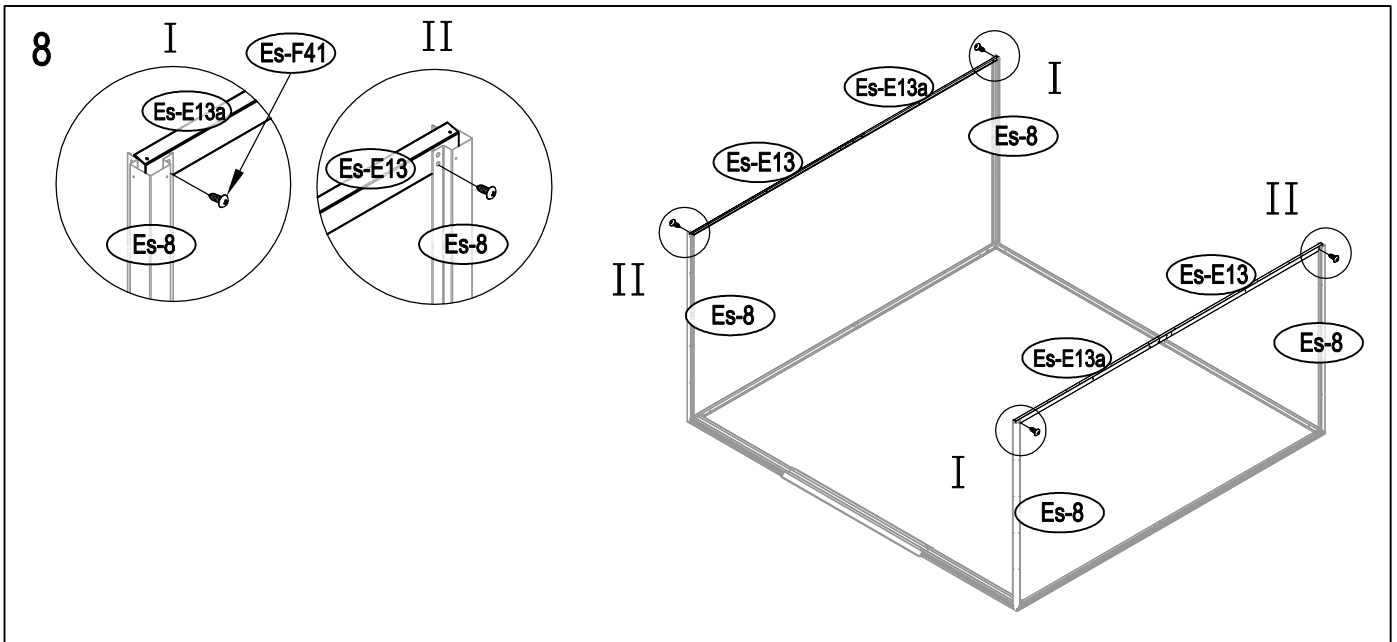
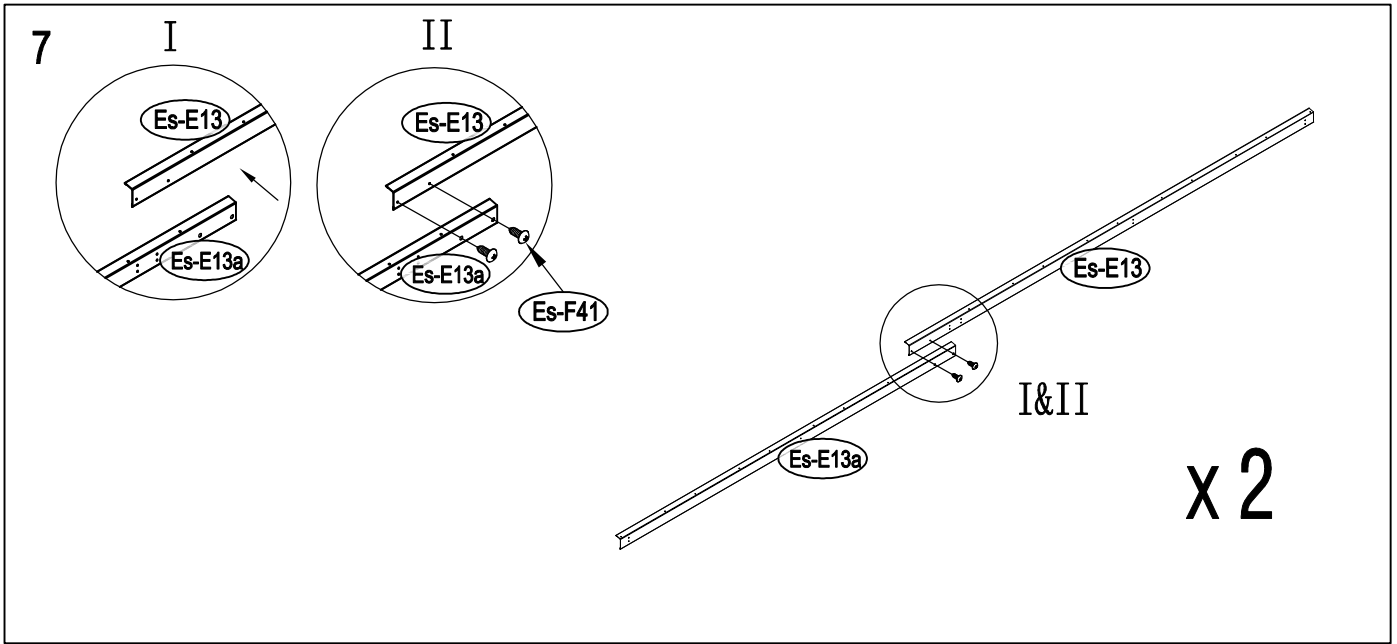

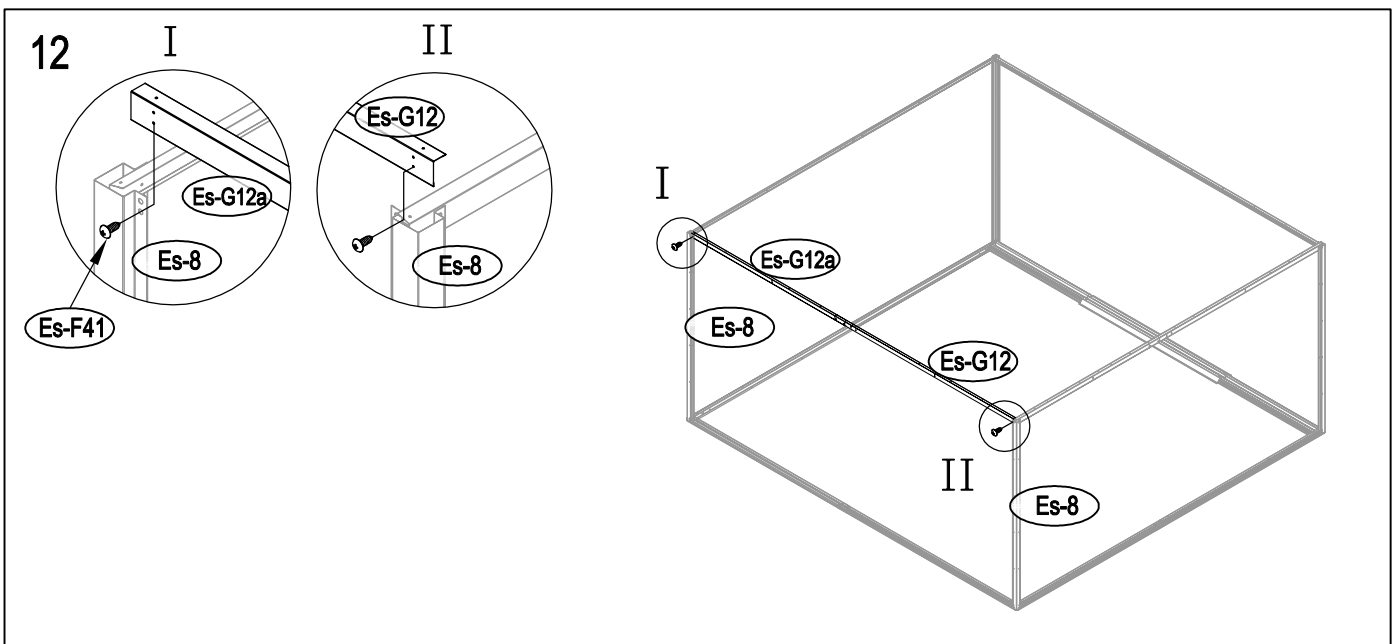
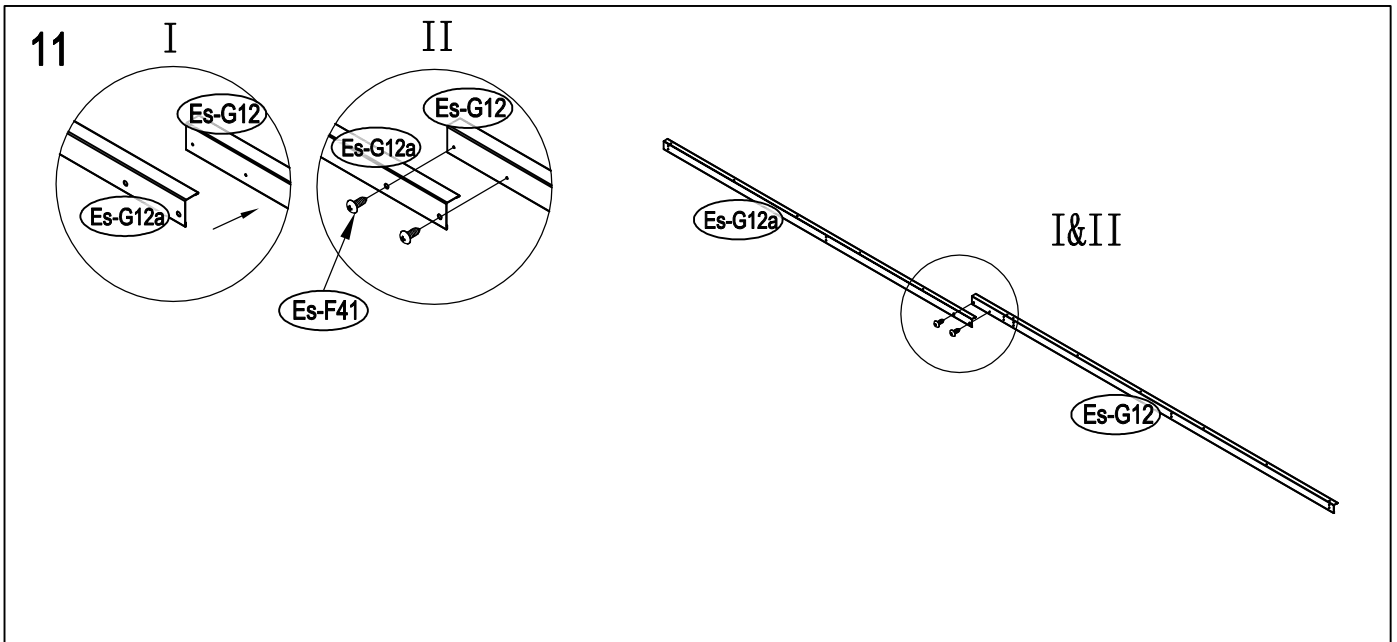
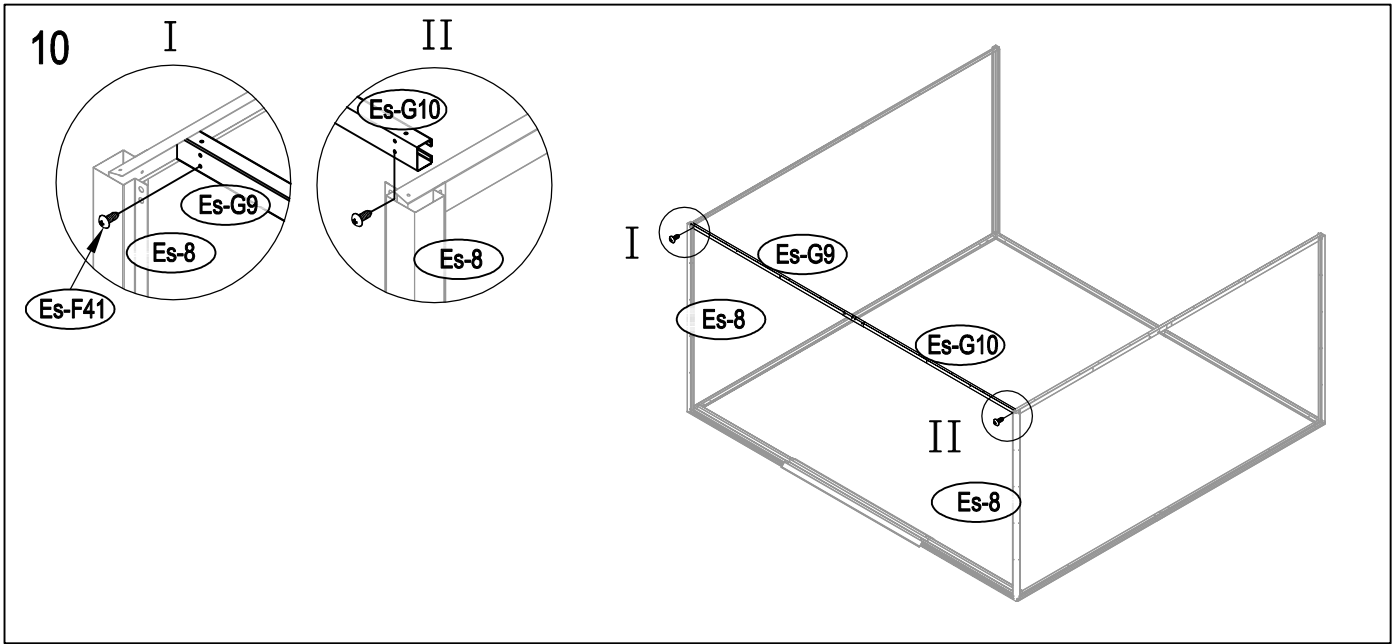

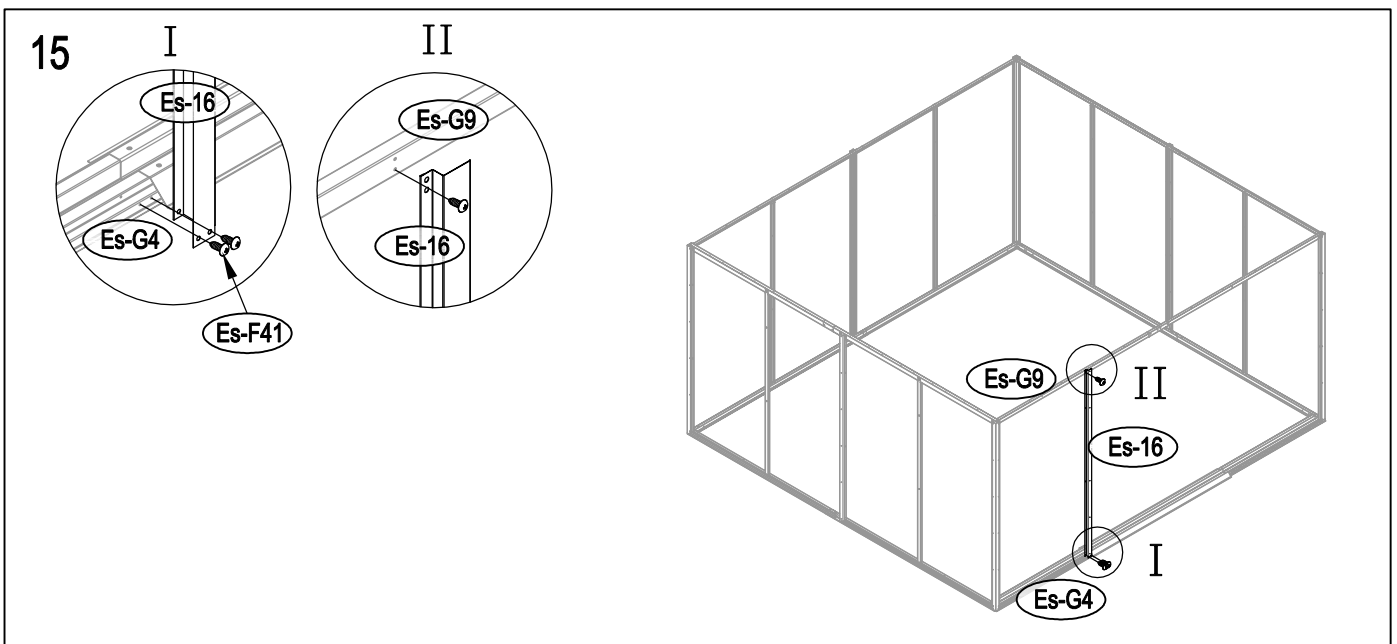
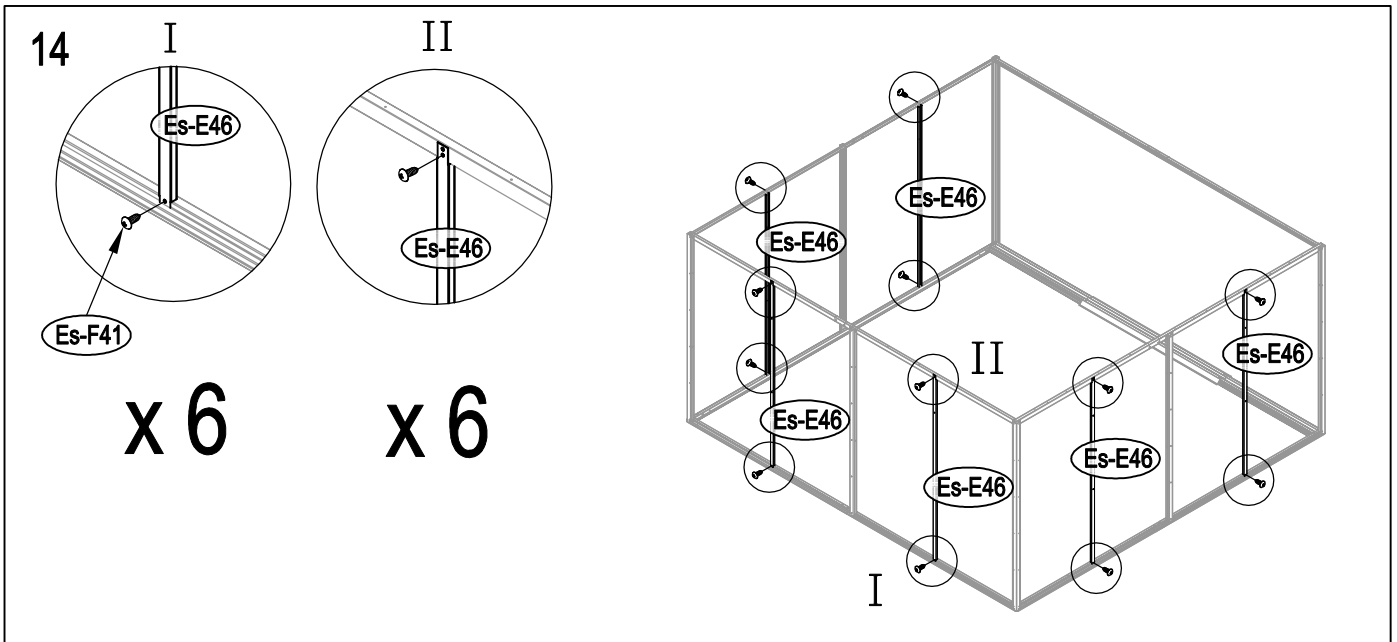
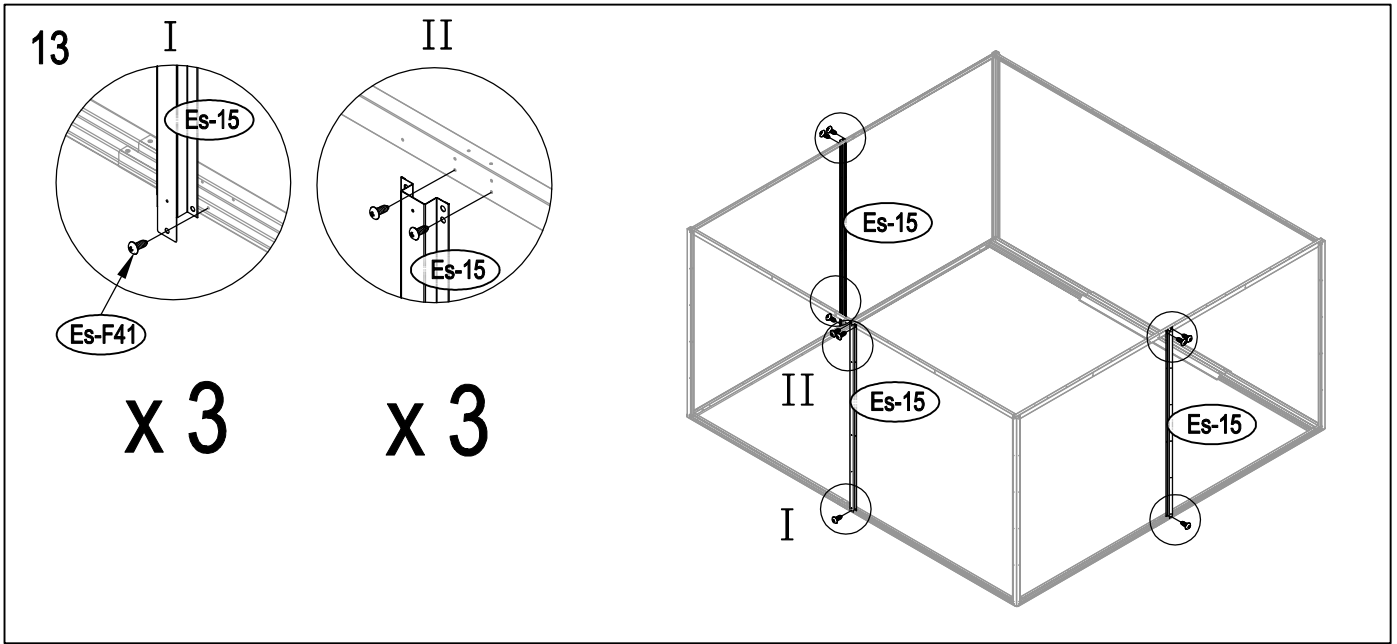

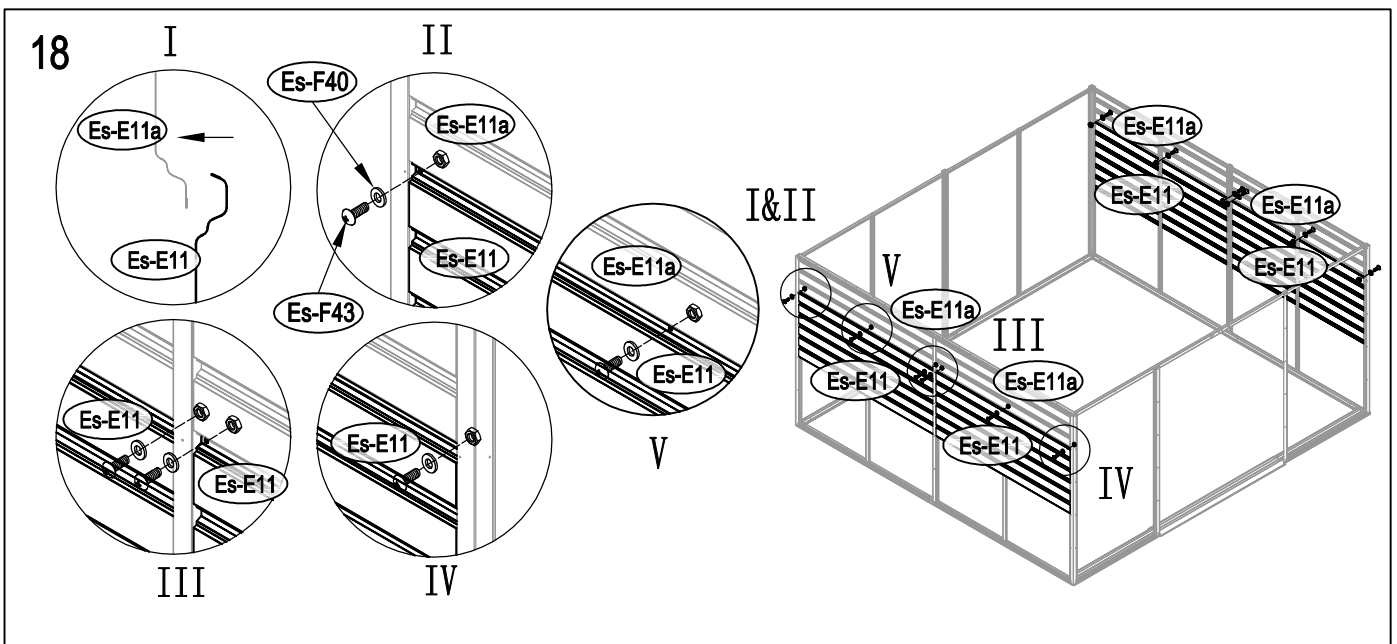
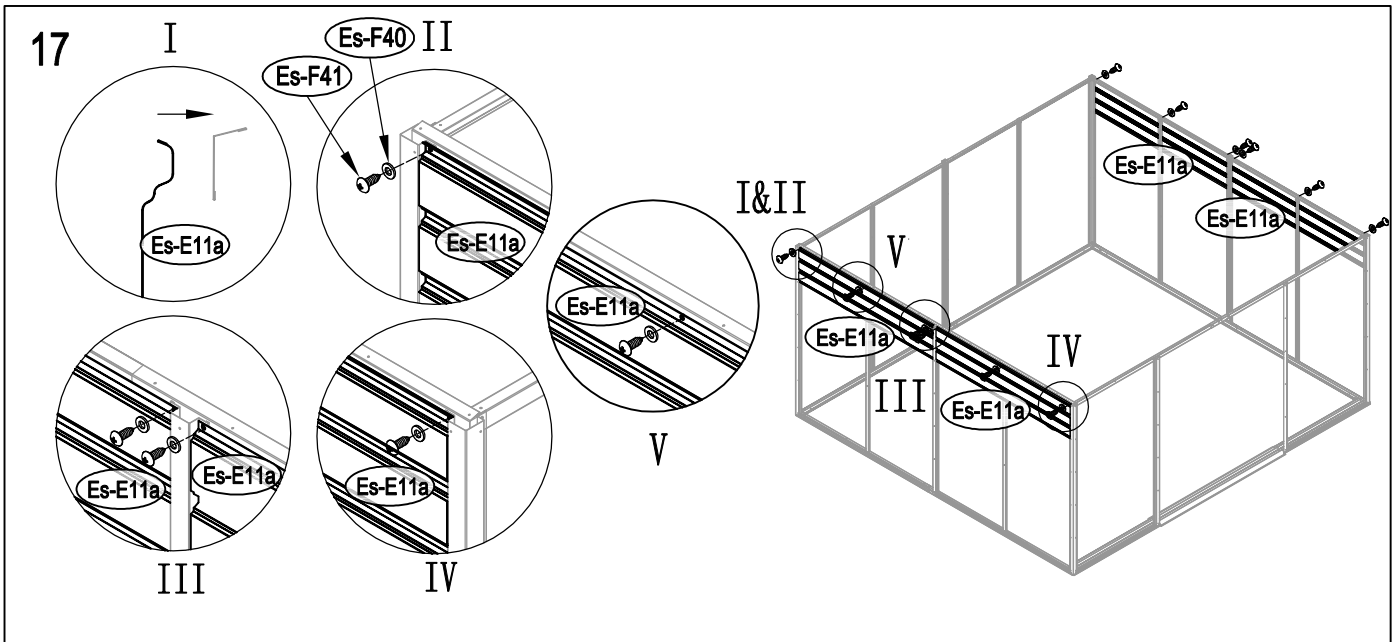
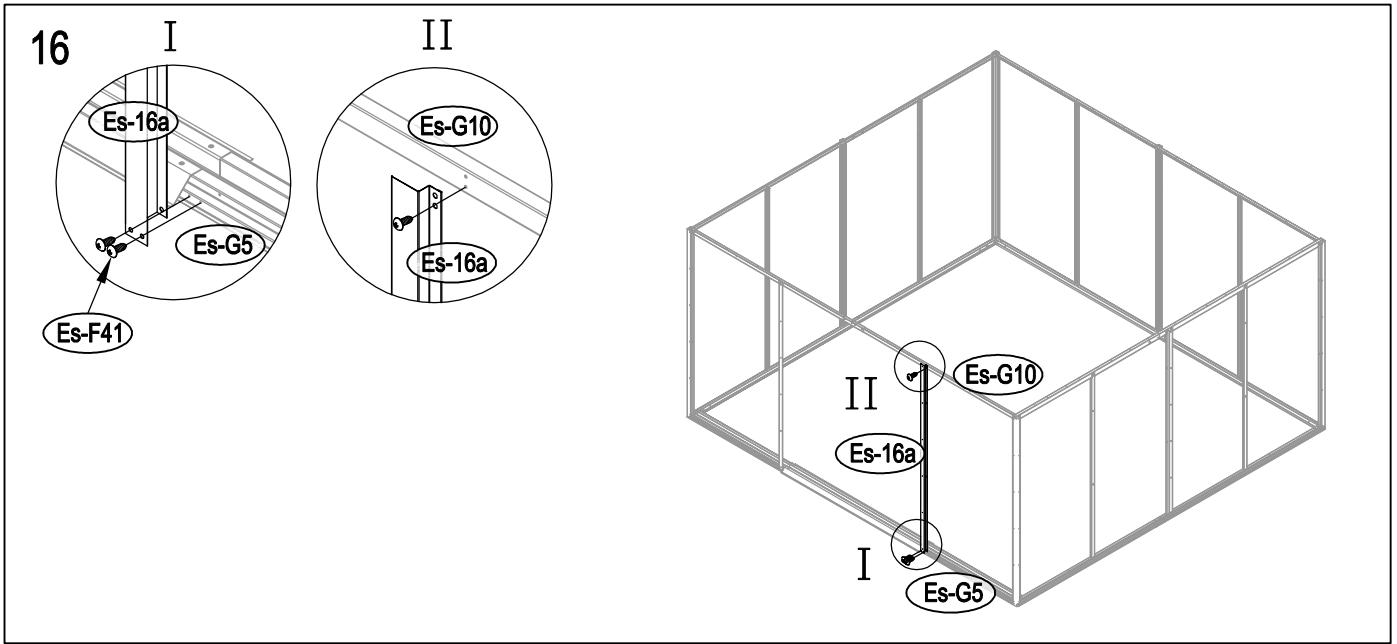

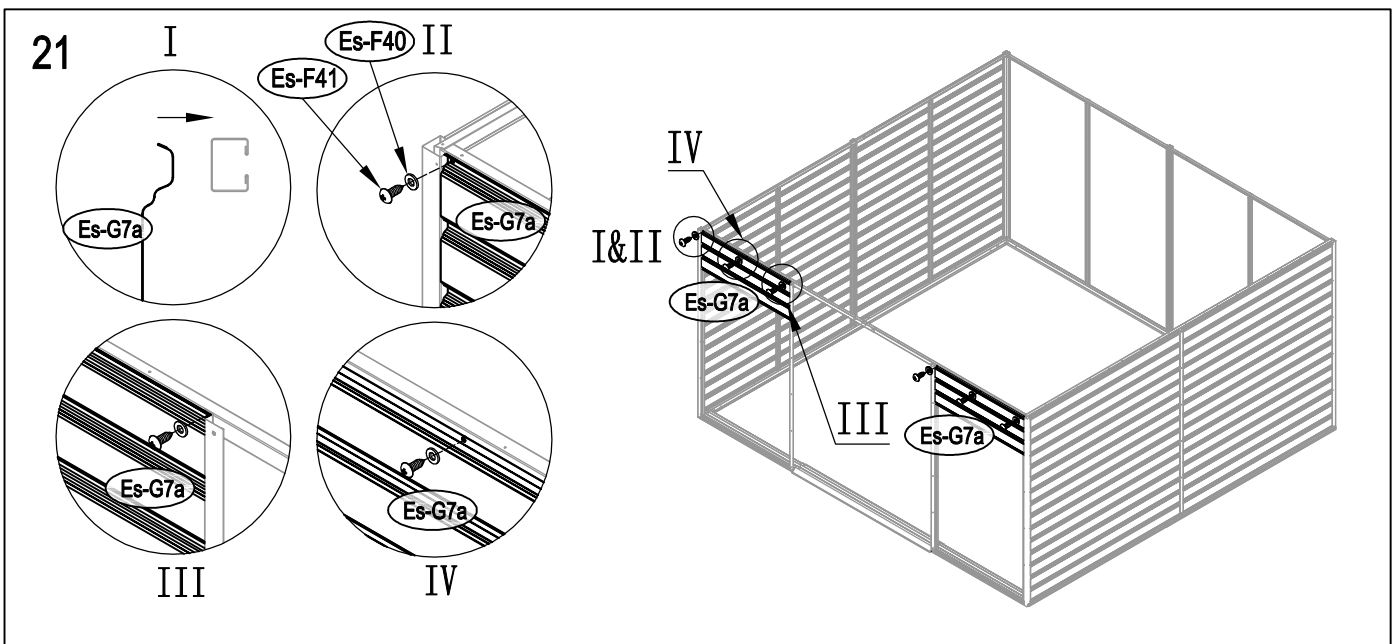
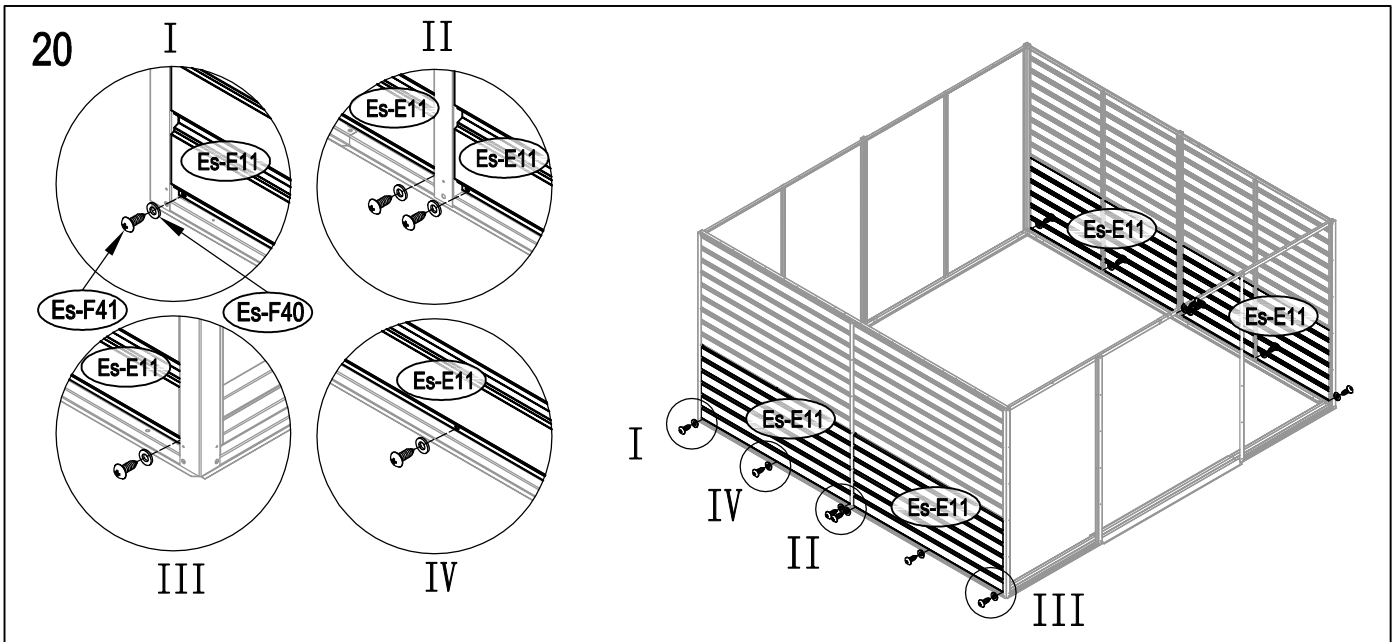
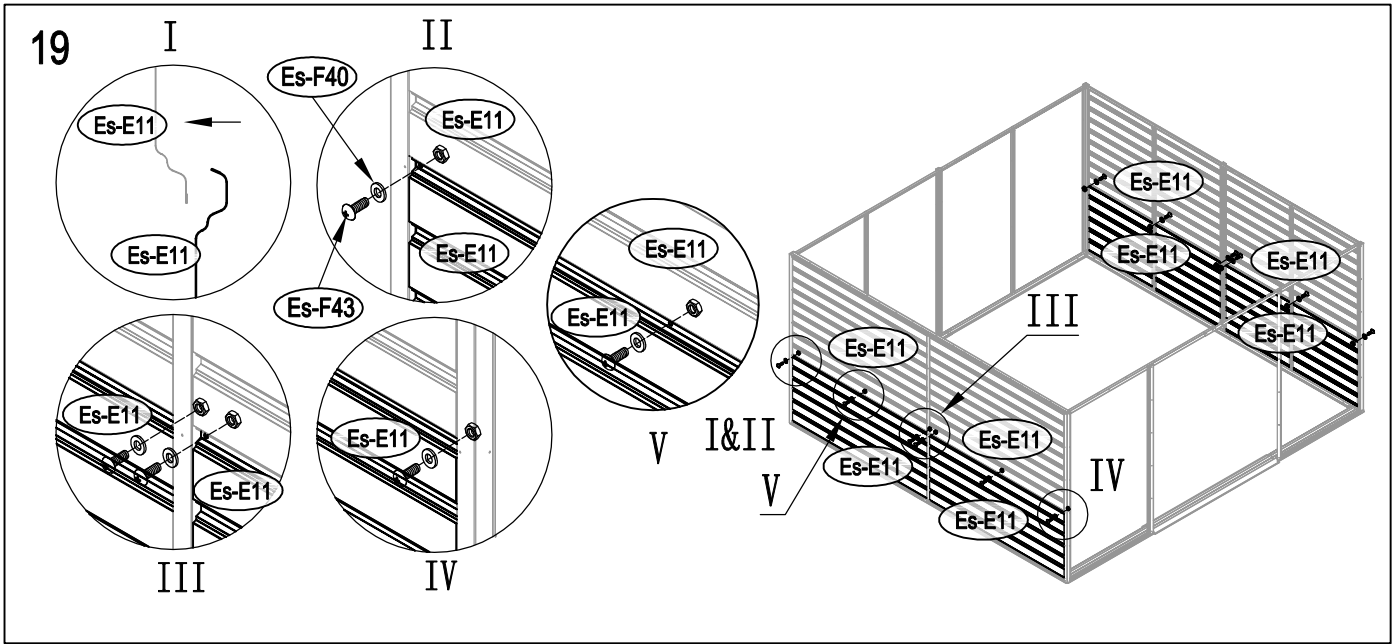

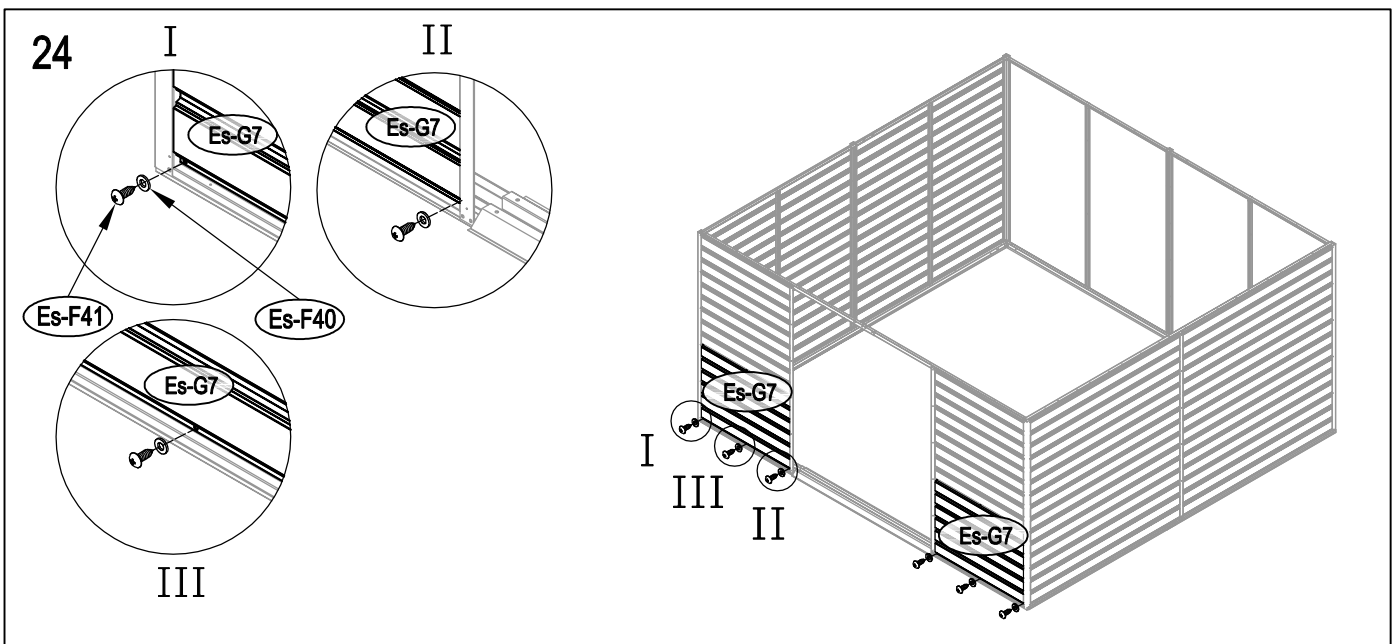
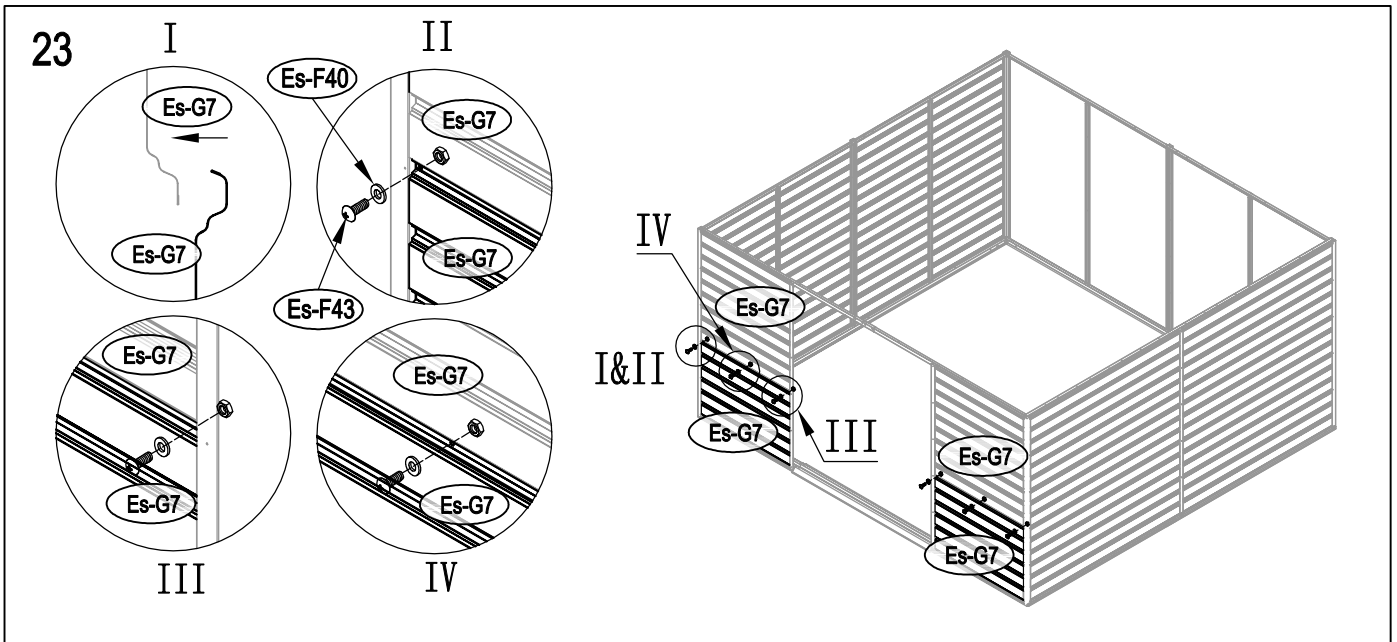
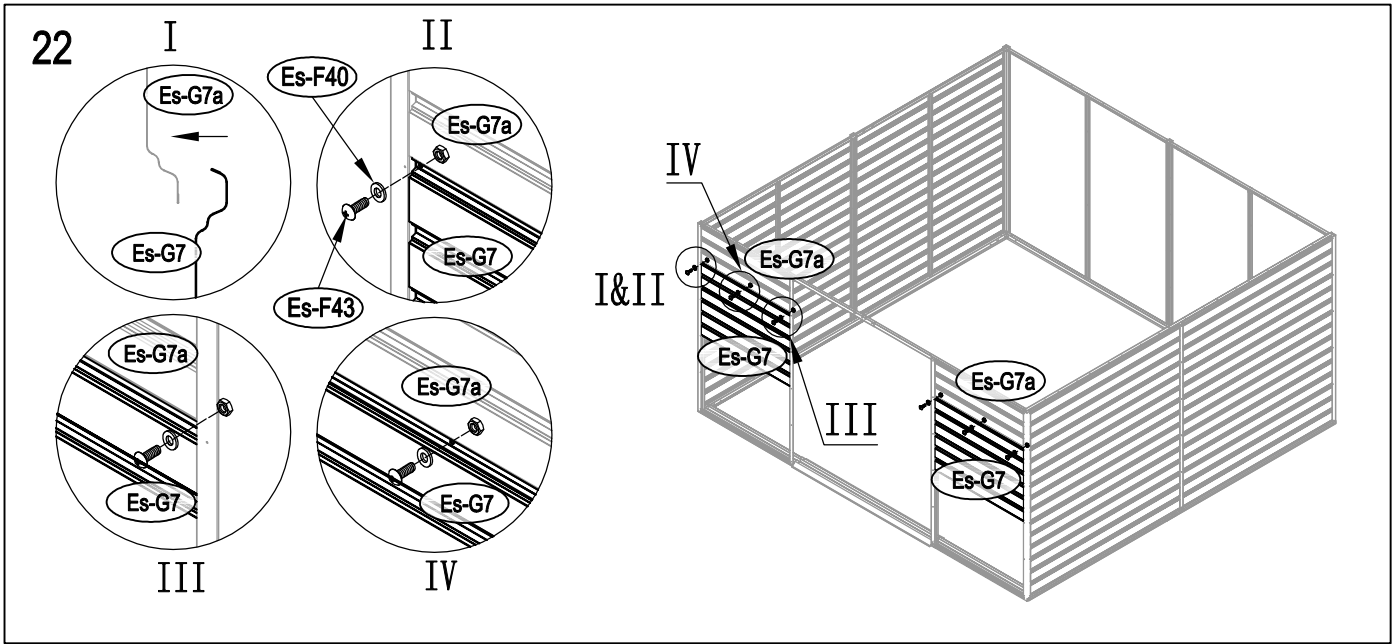

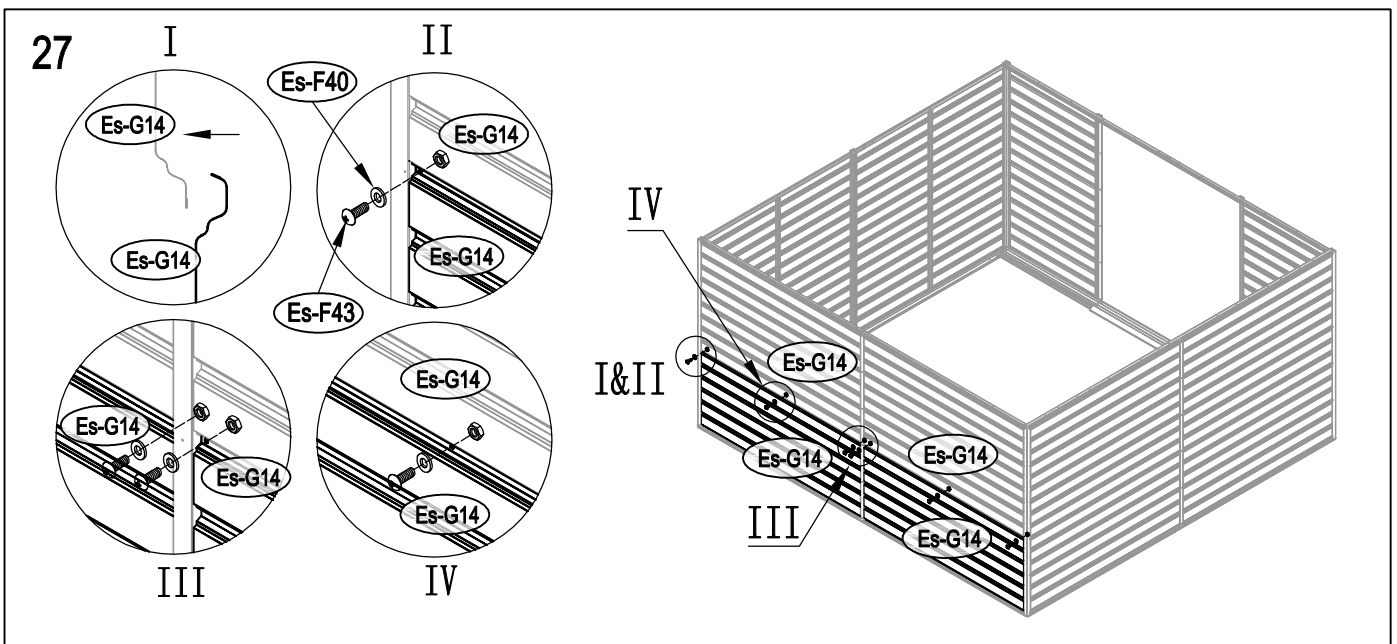
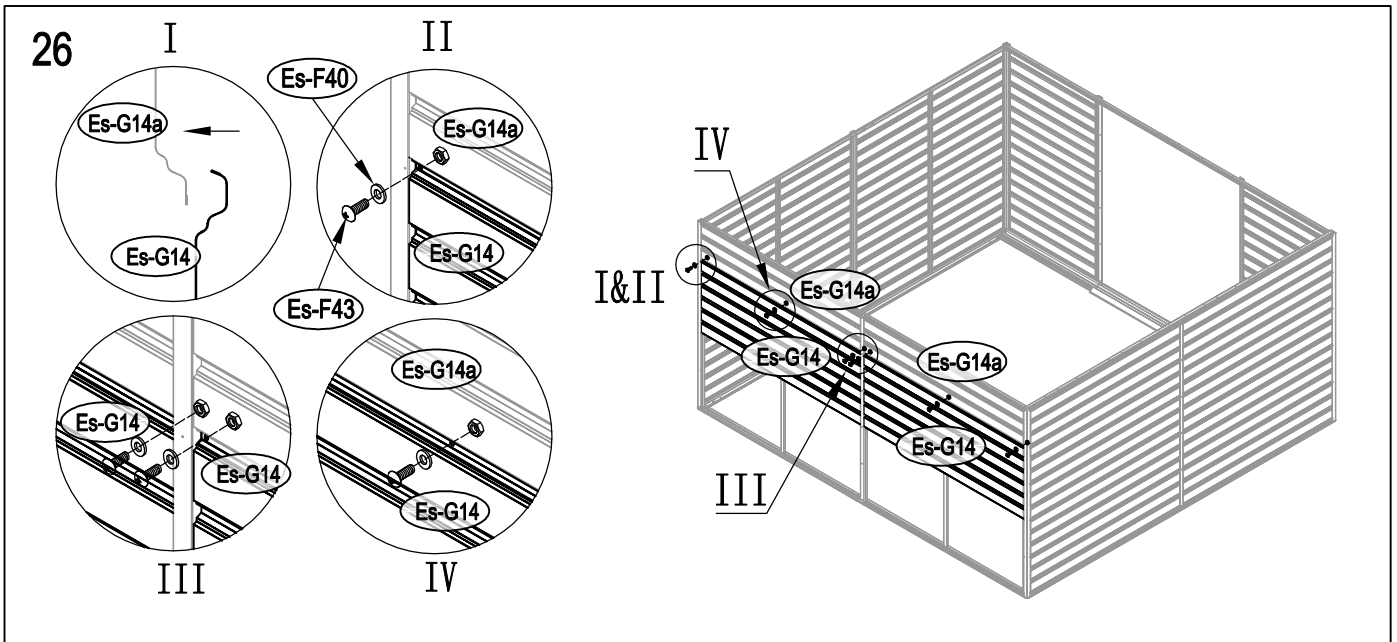
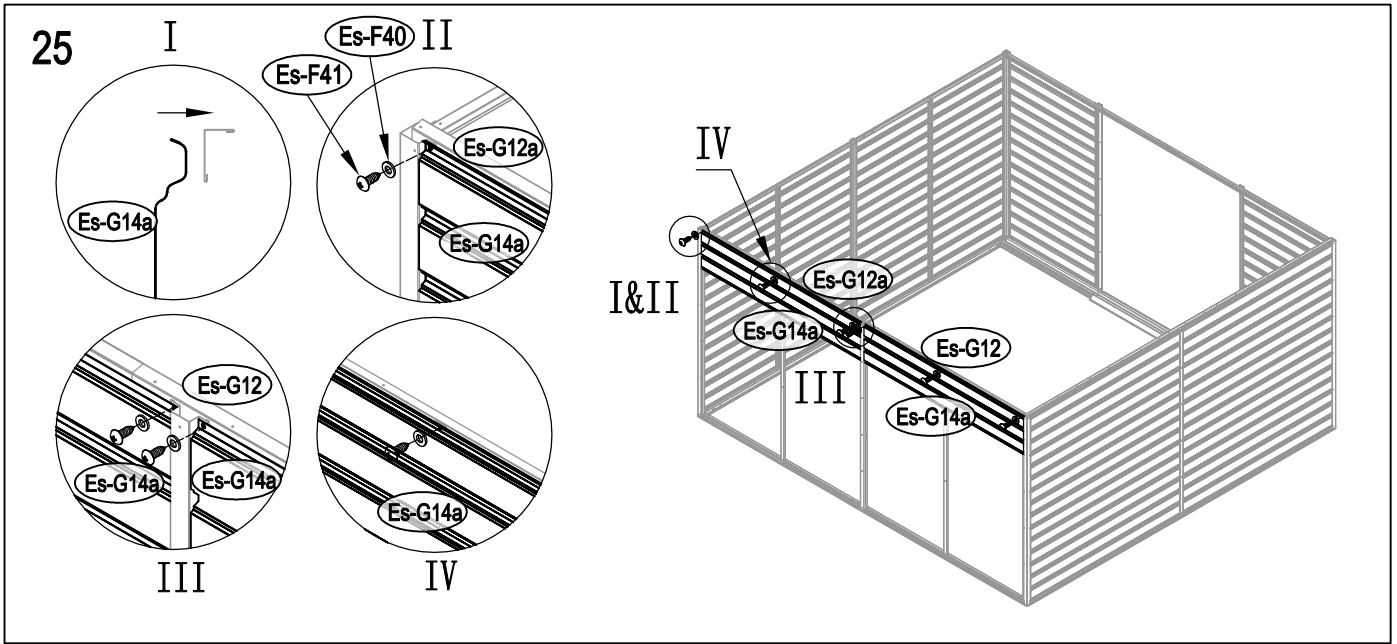

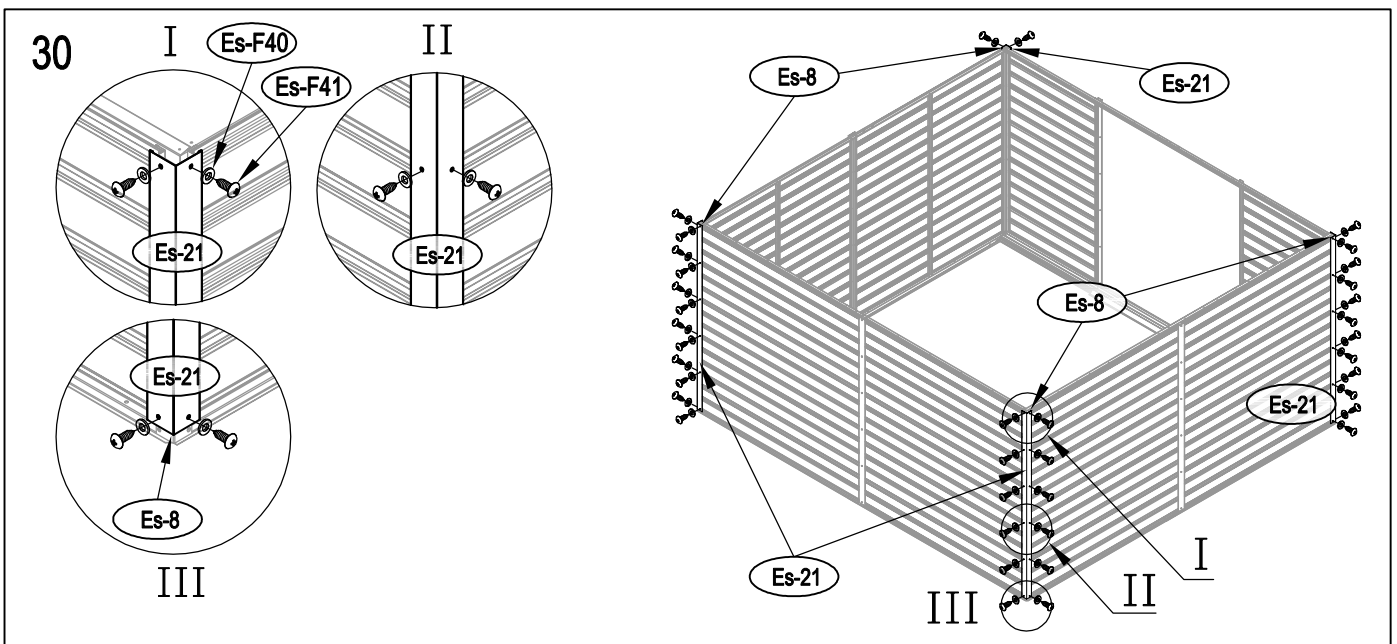
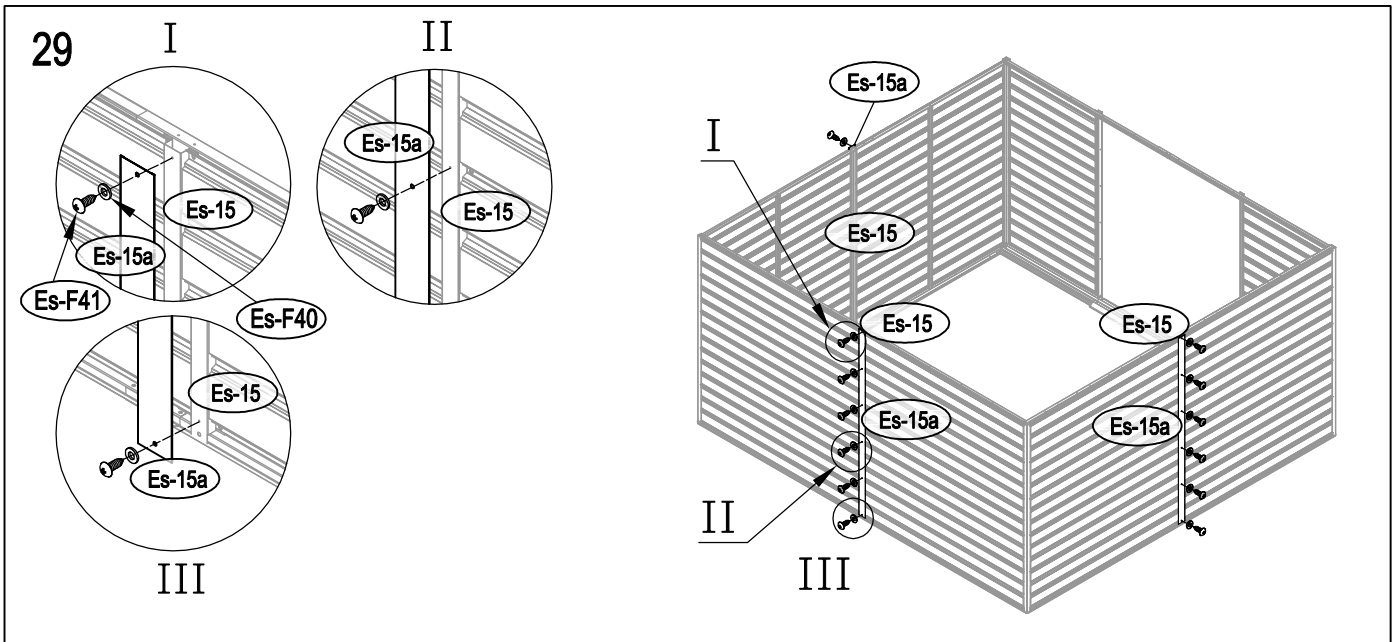
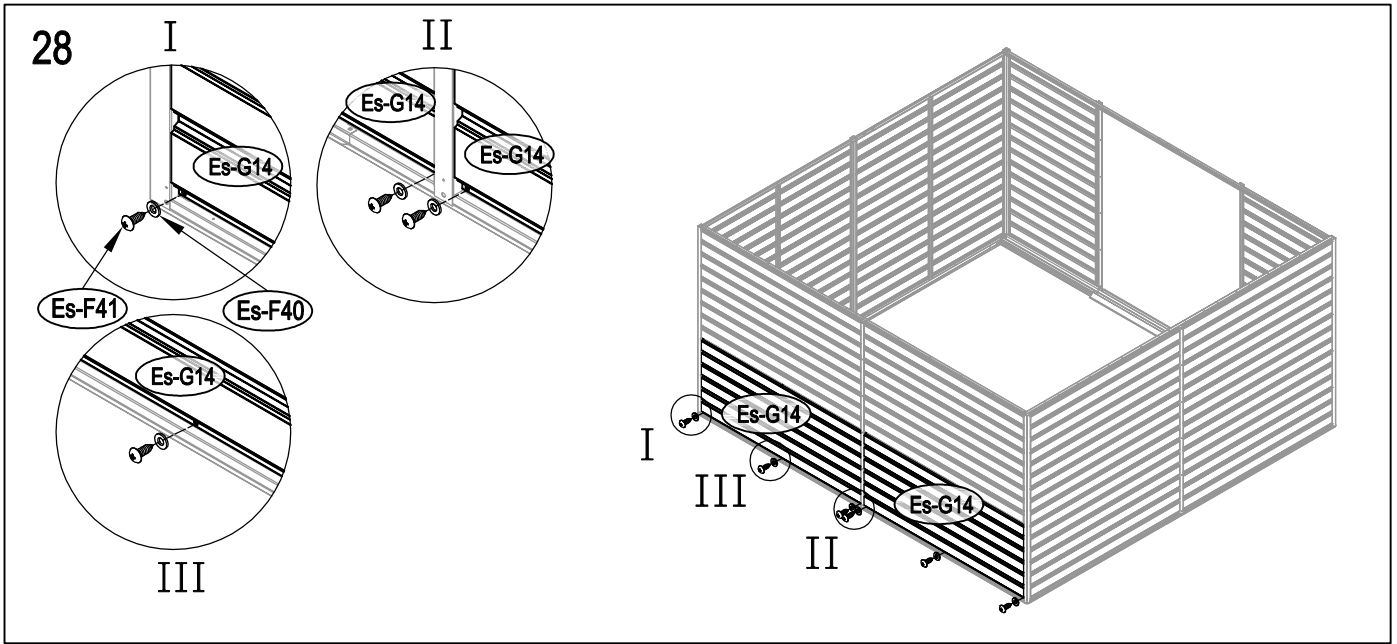

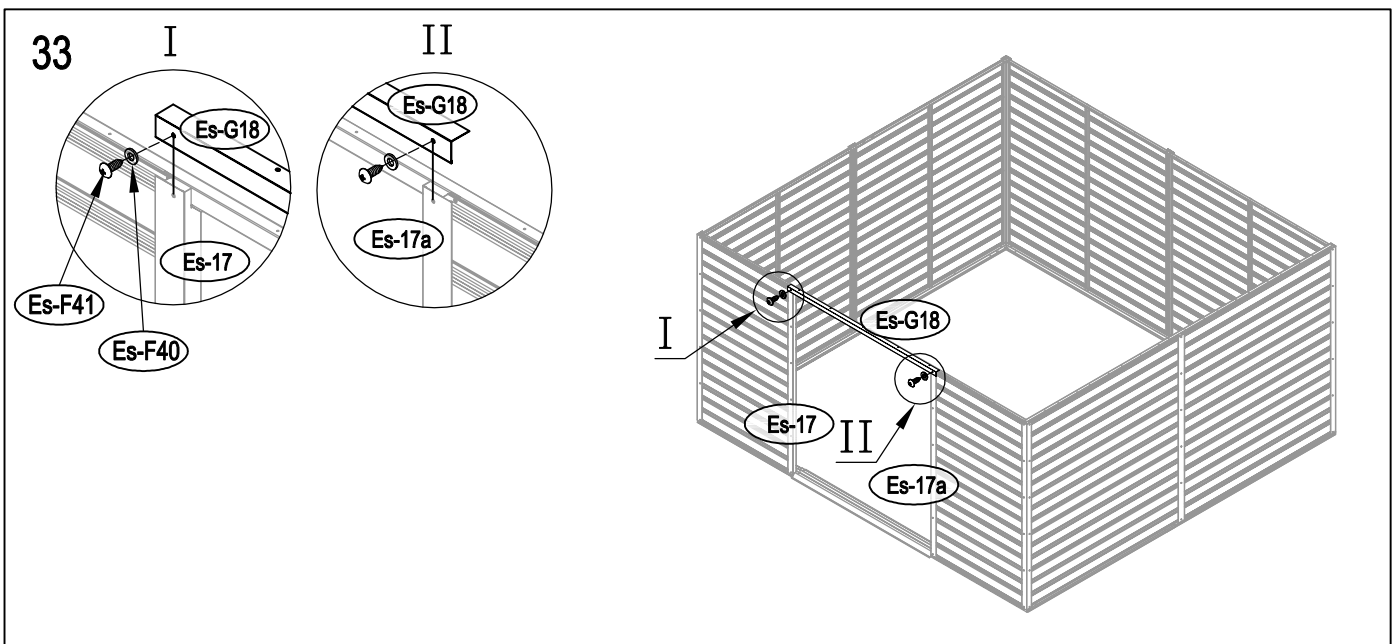
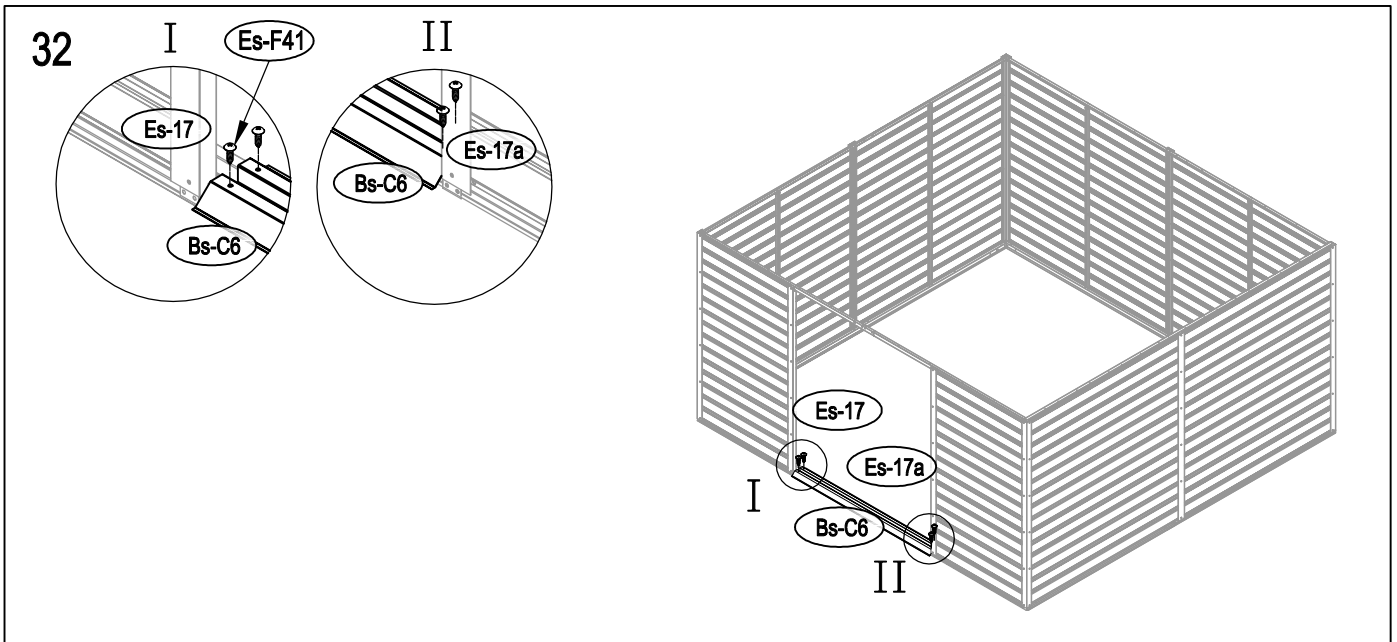
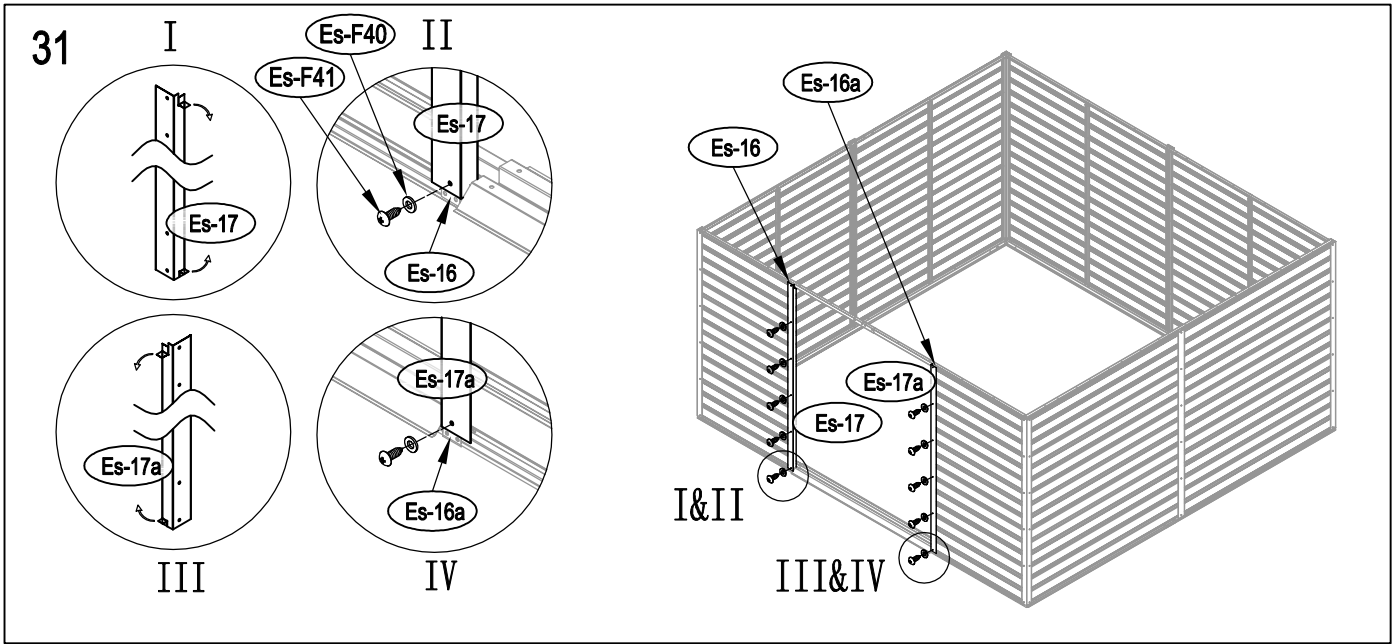

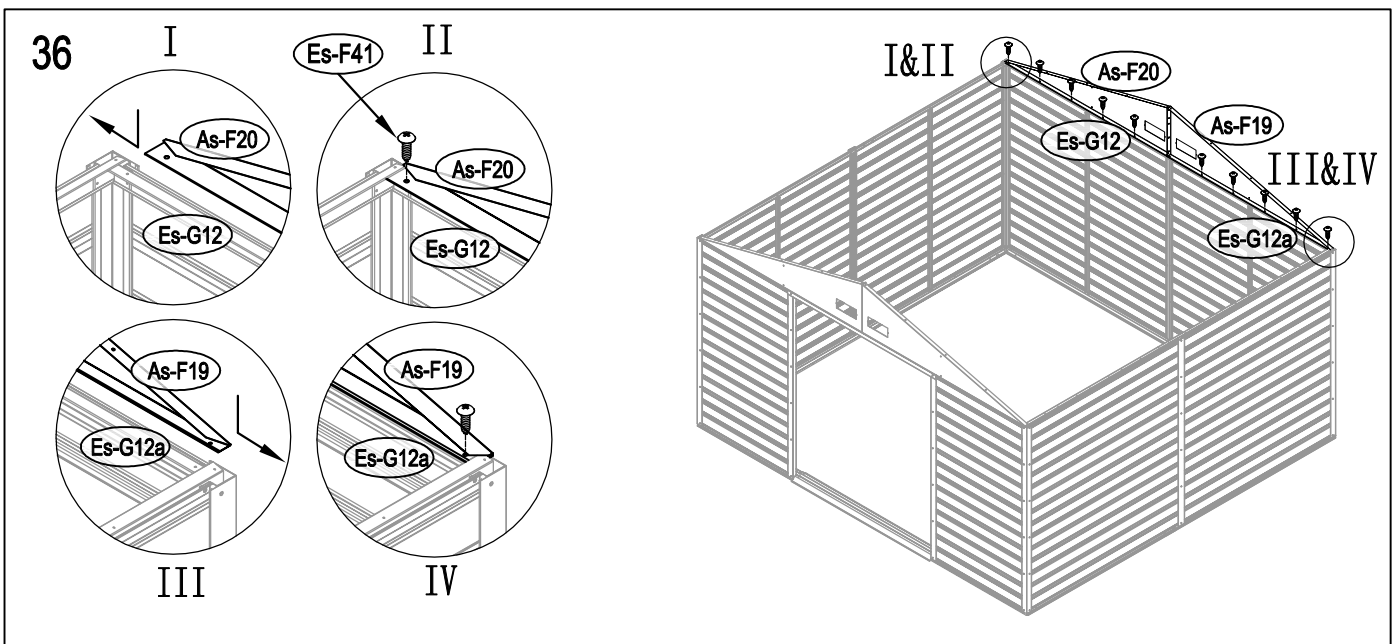
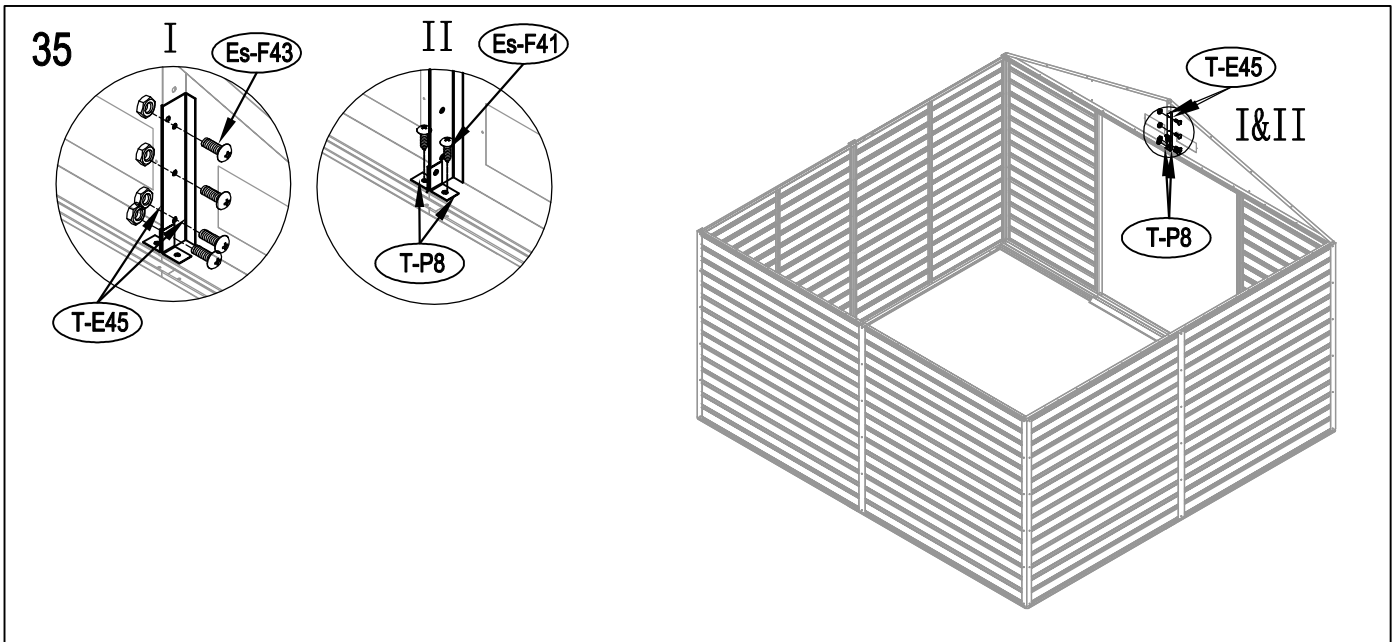
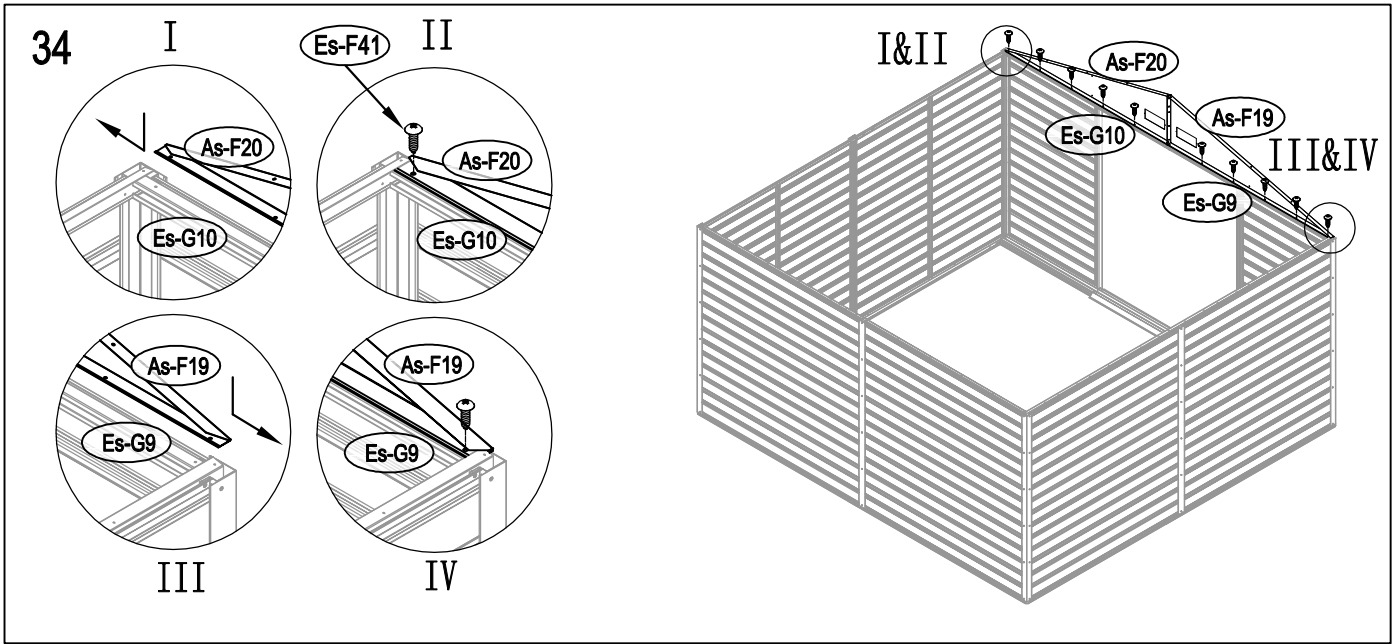

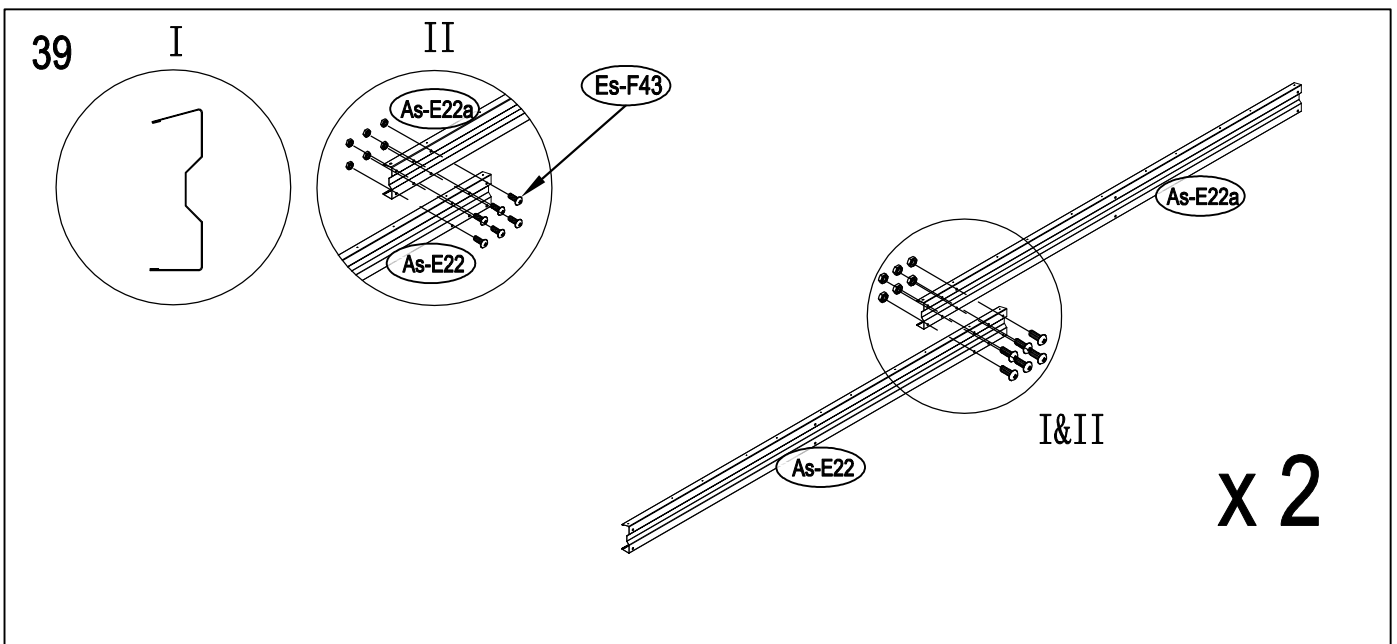
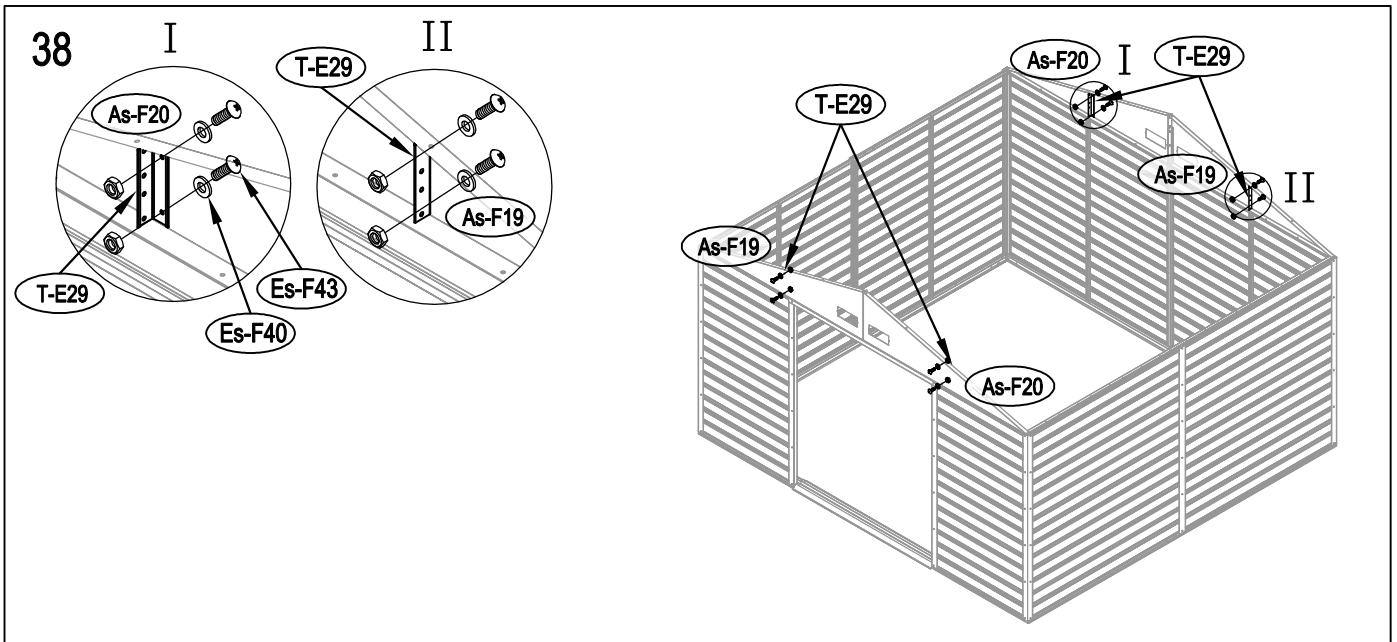
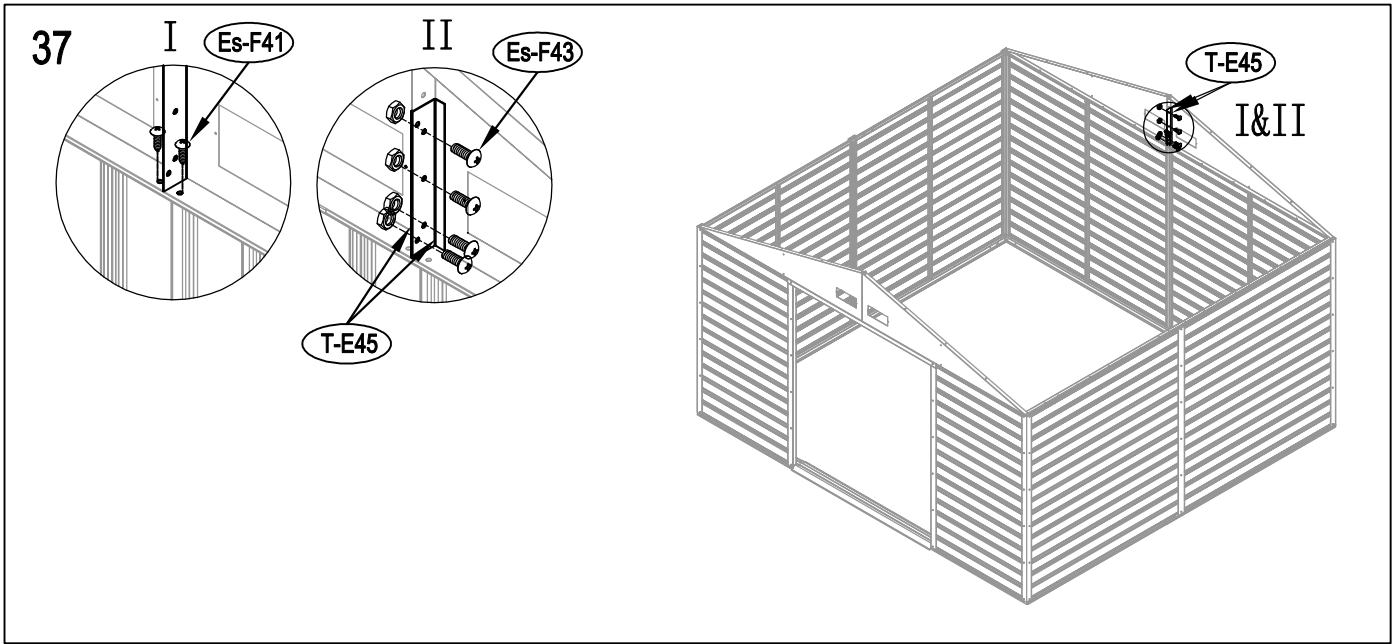

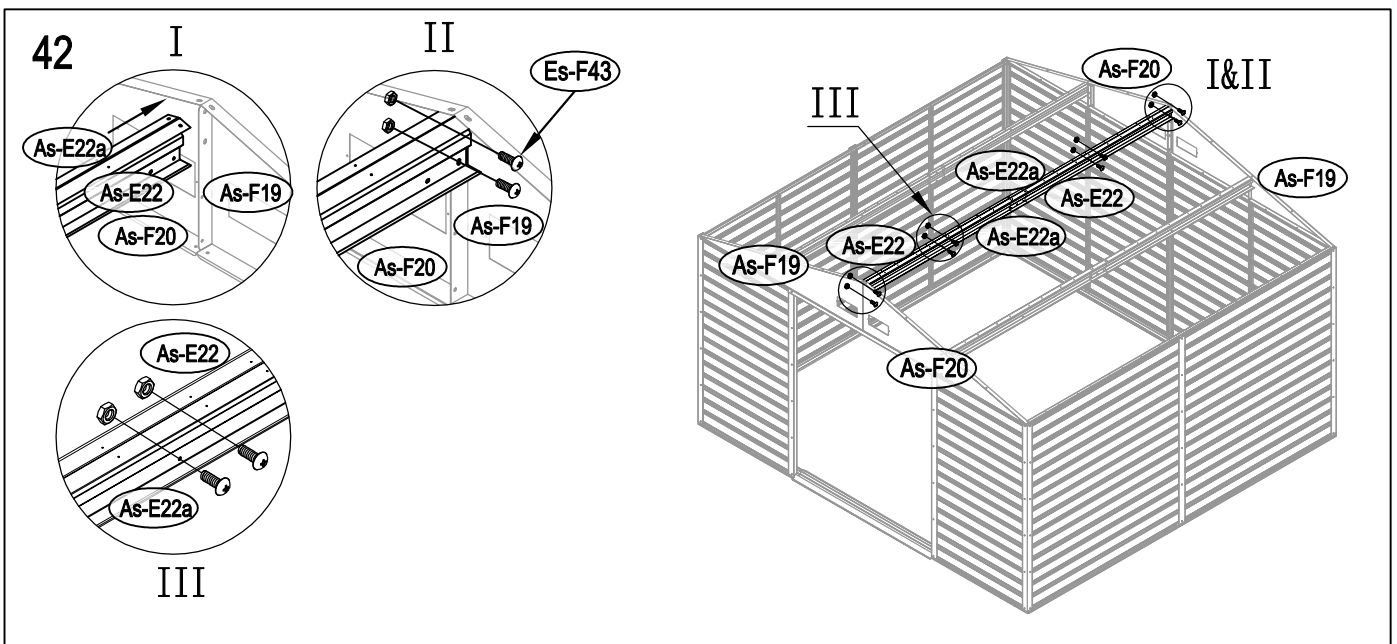
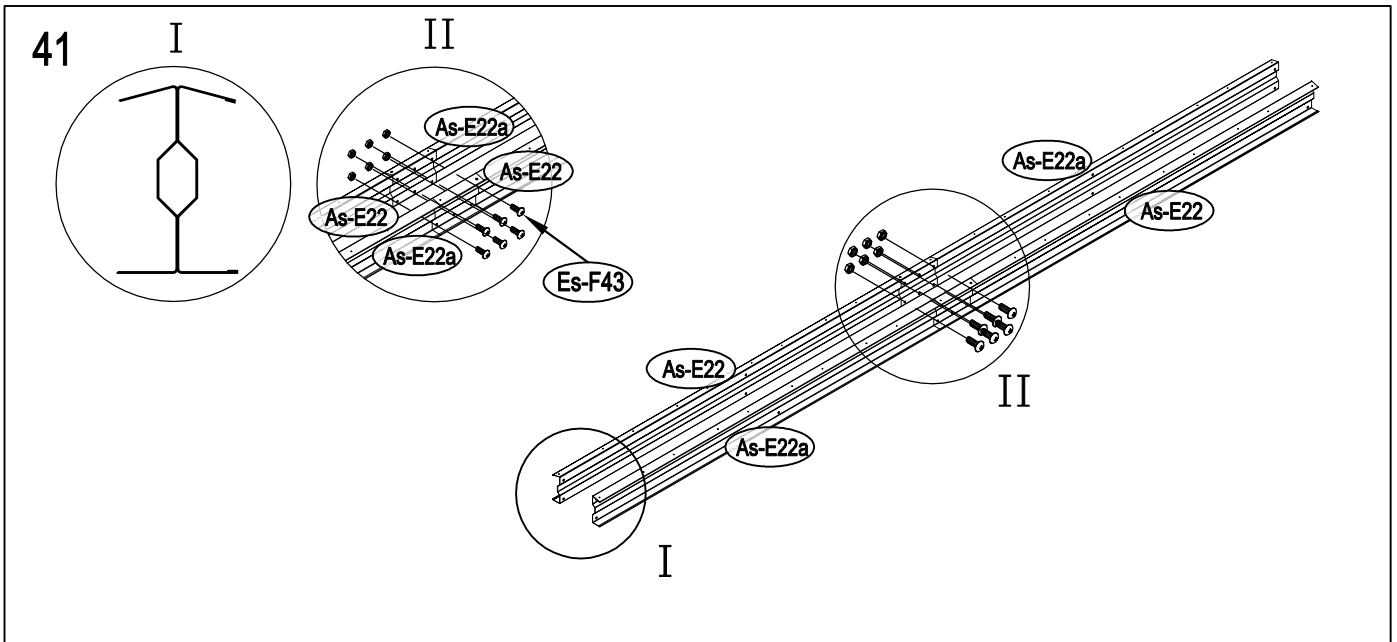
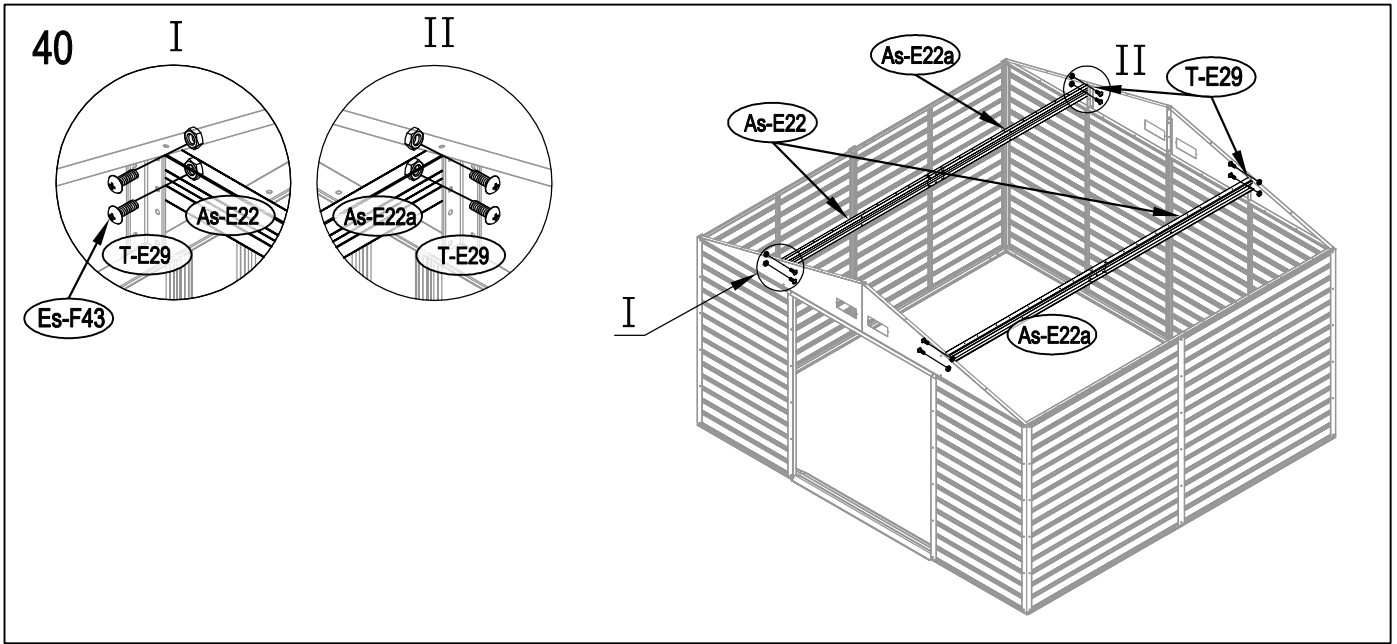

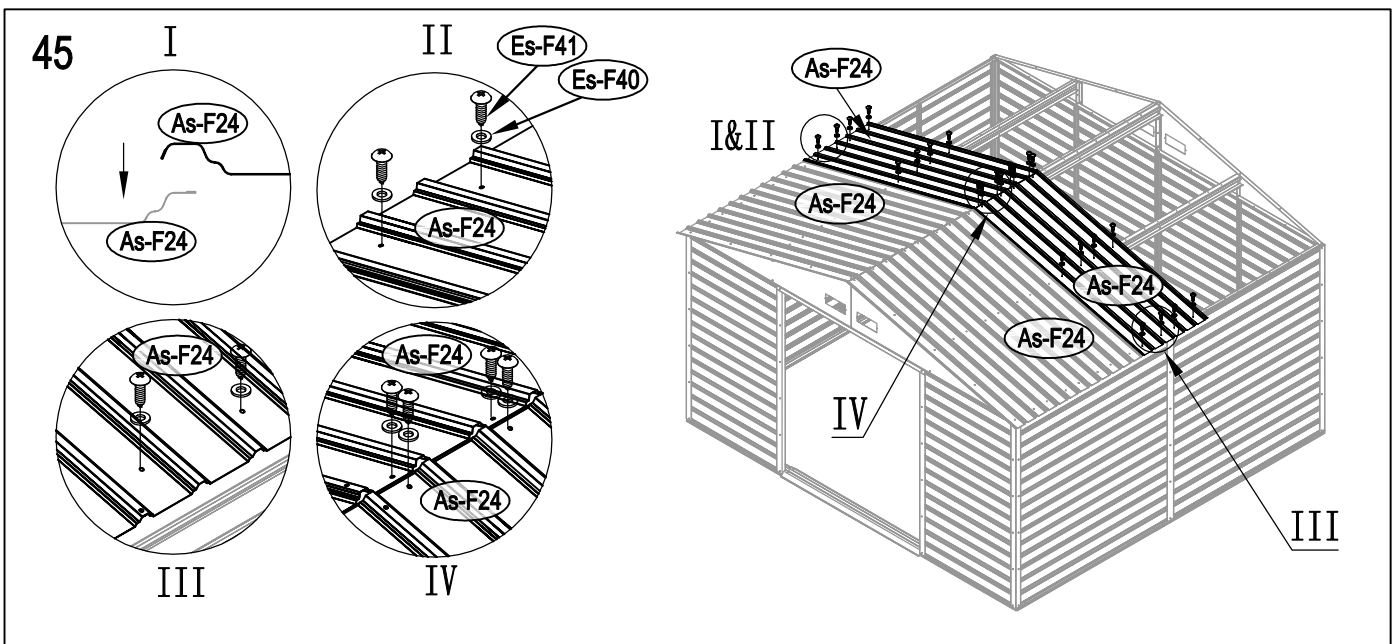
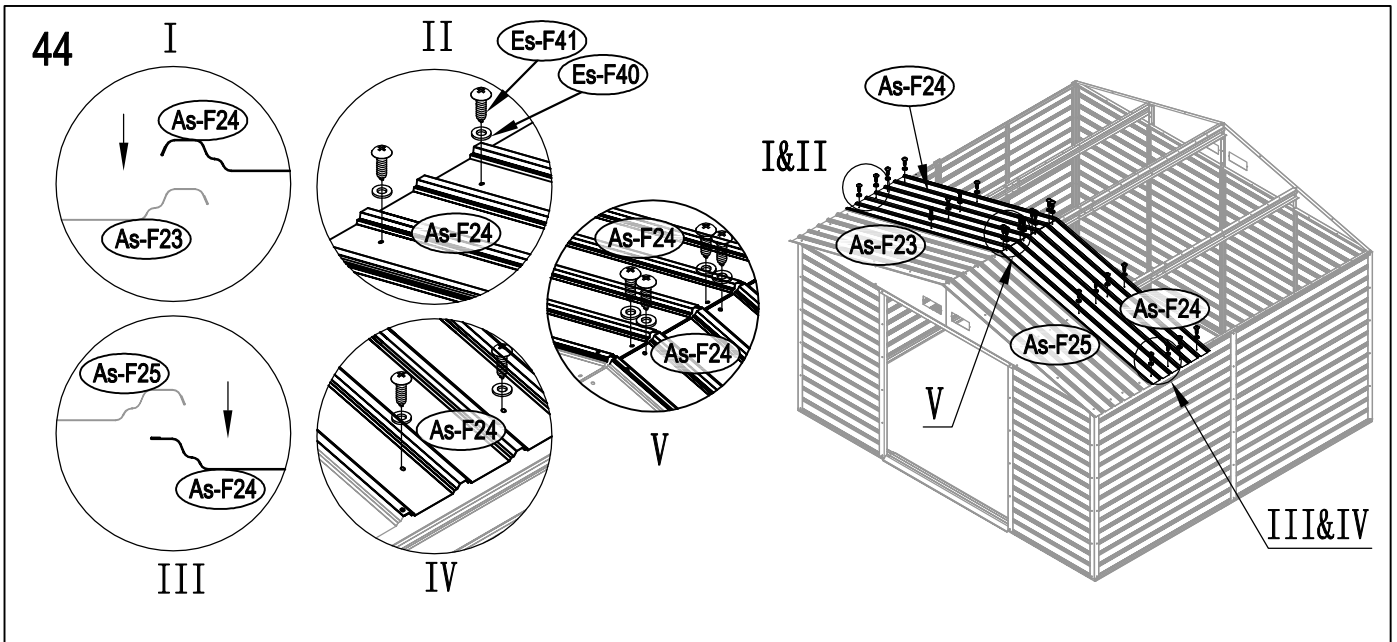
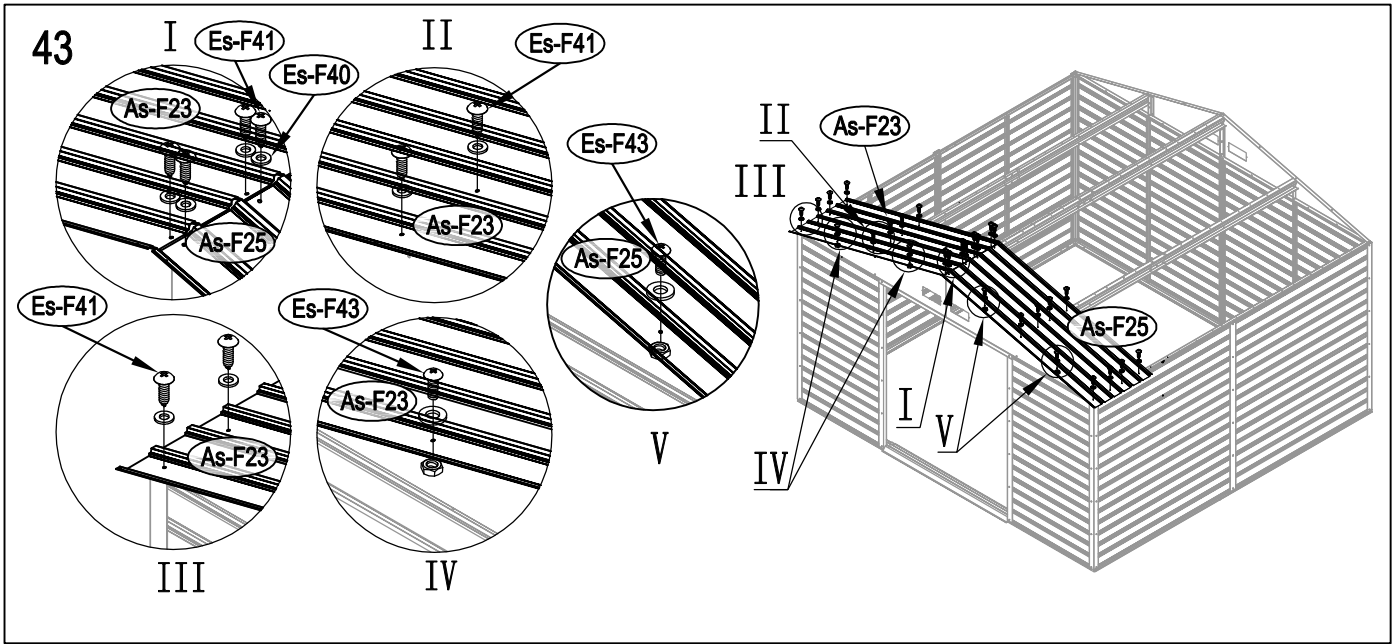

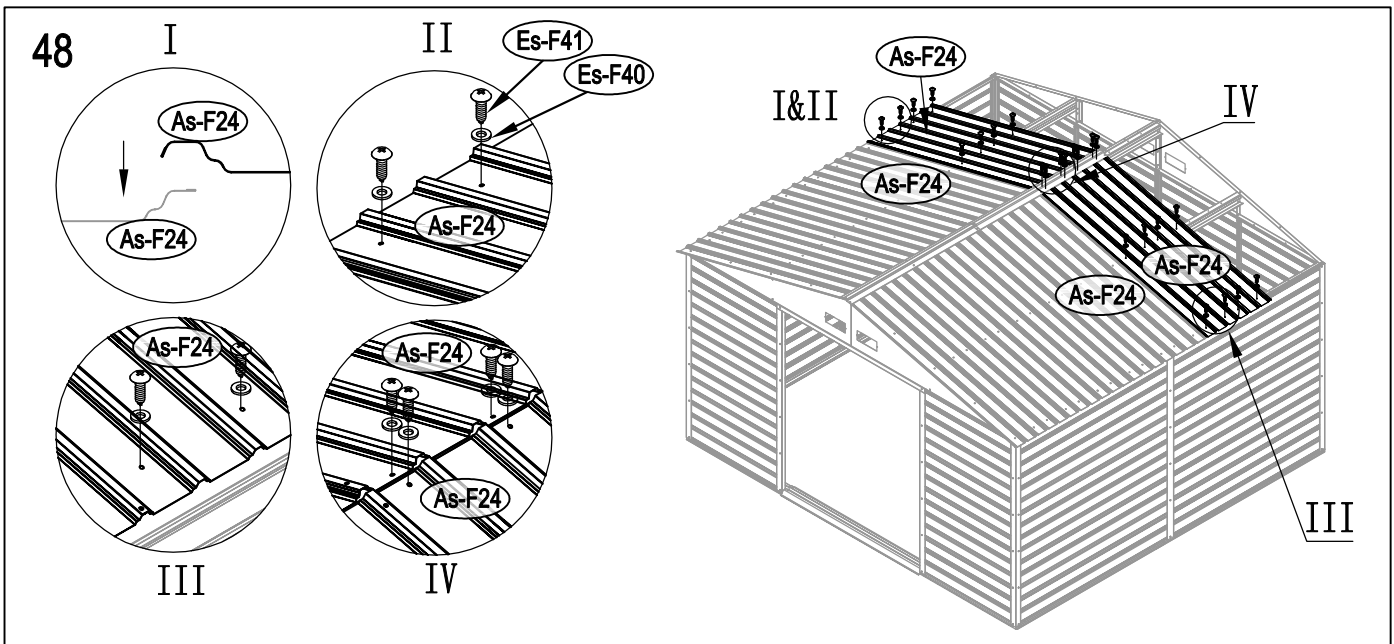
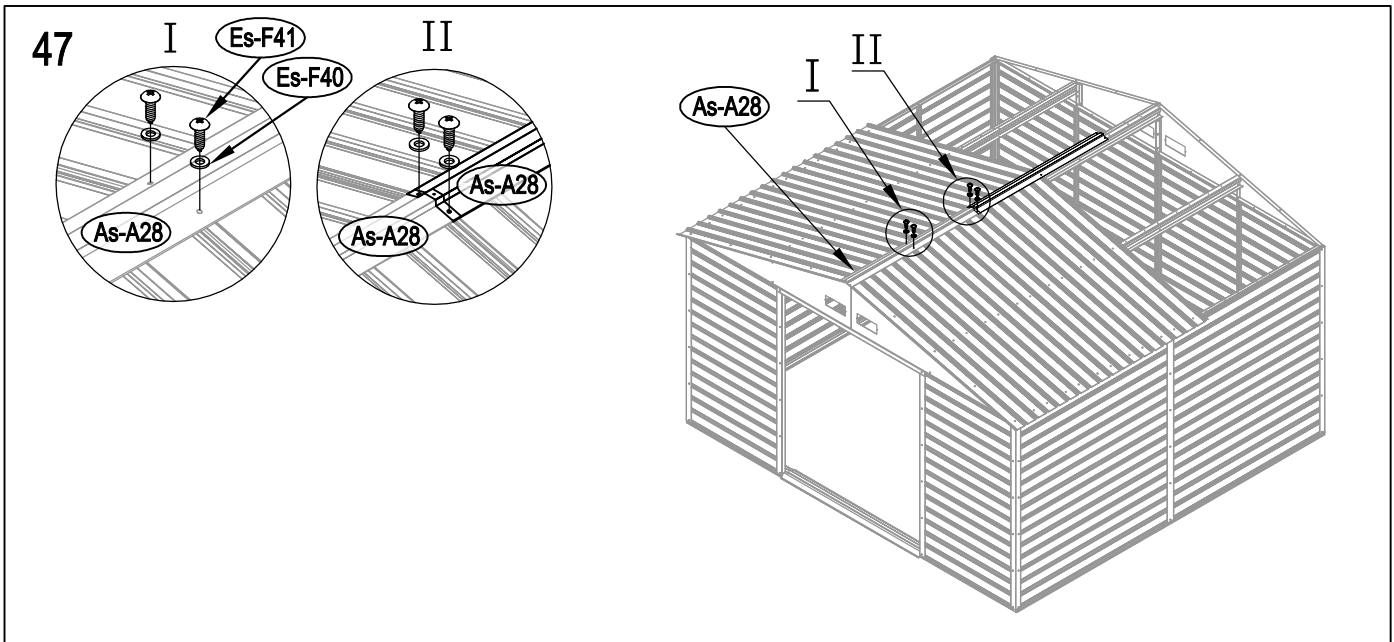
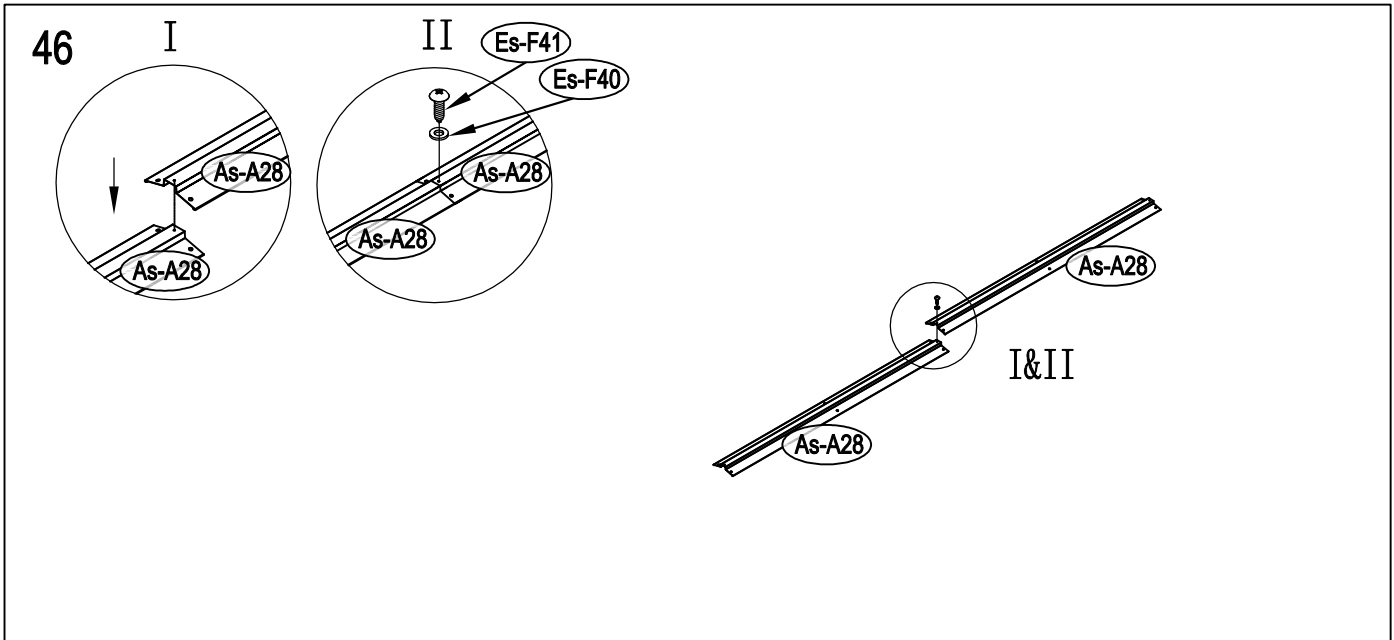

49

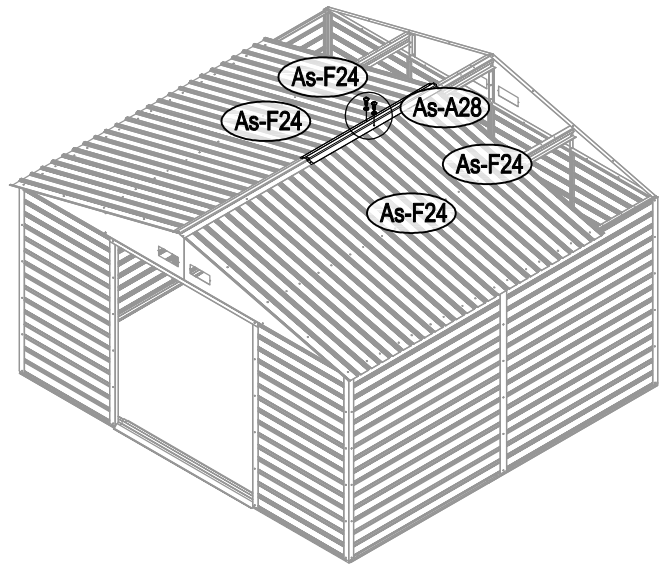
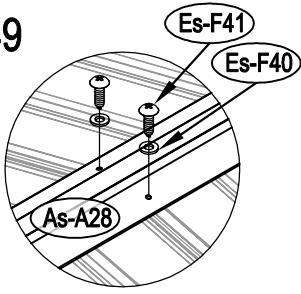

50

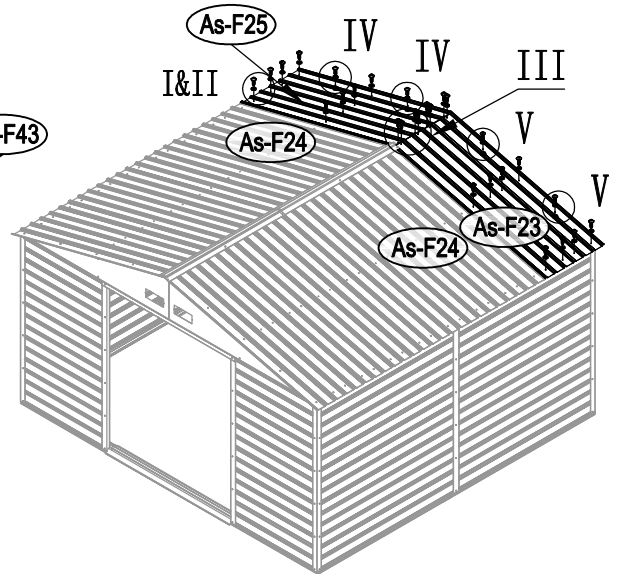
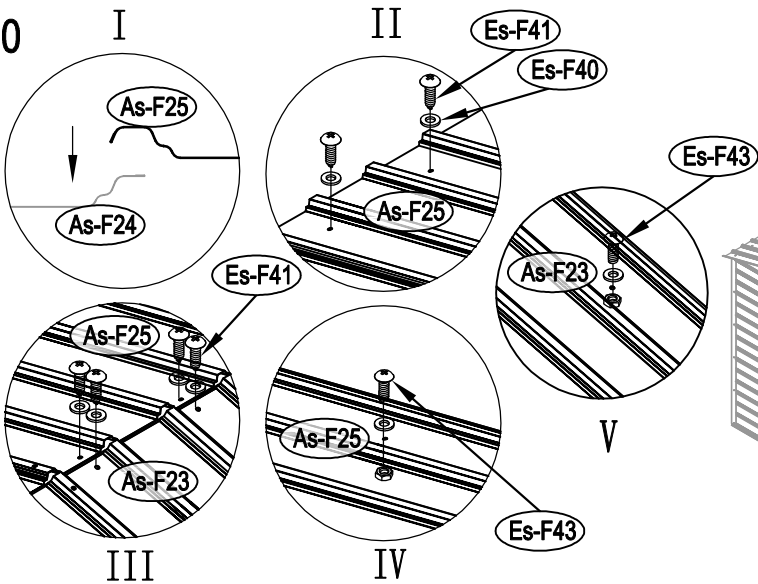

51

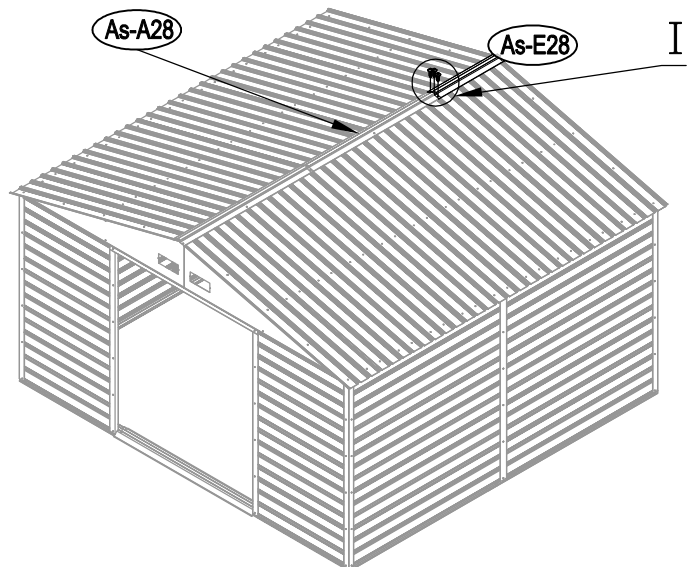
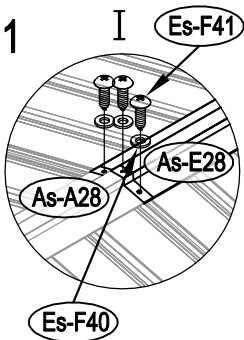

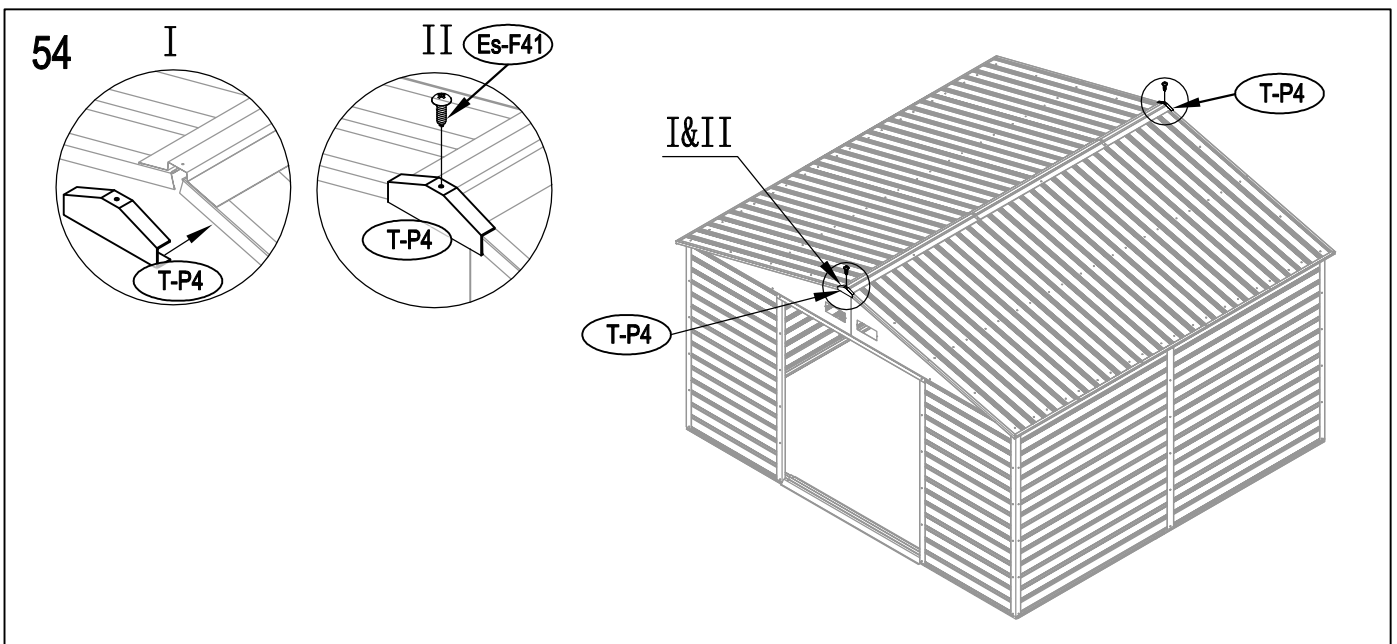
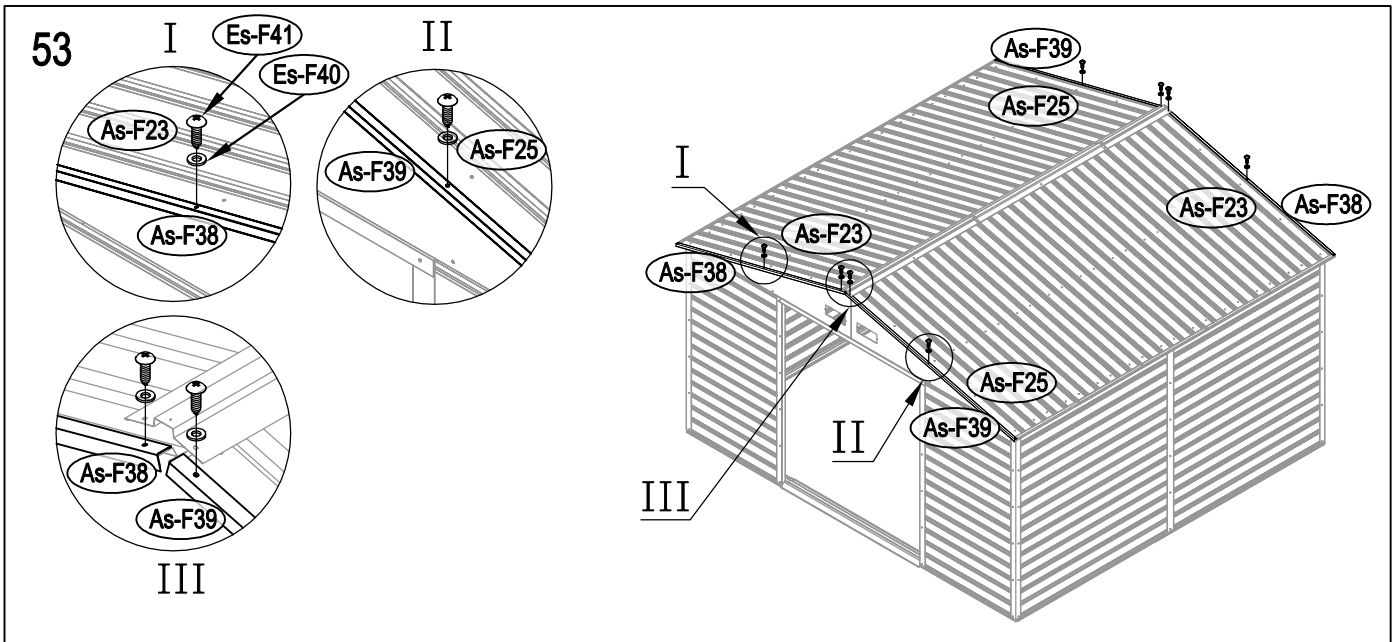
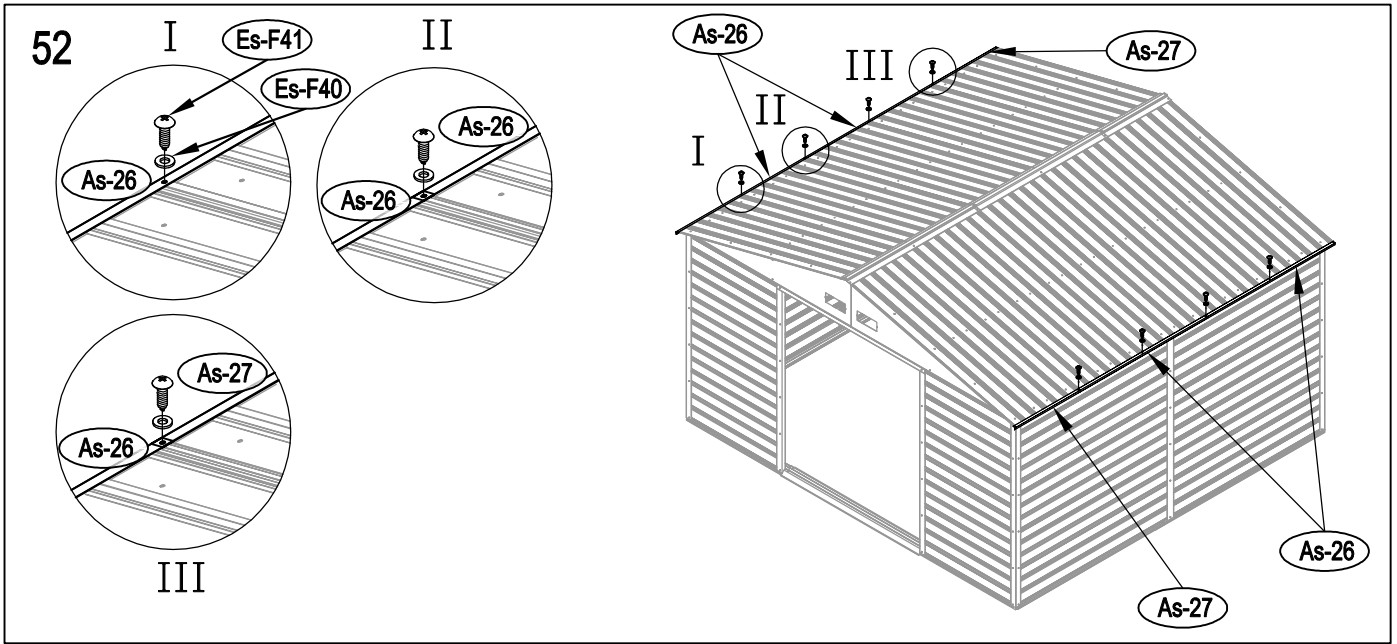

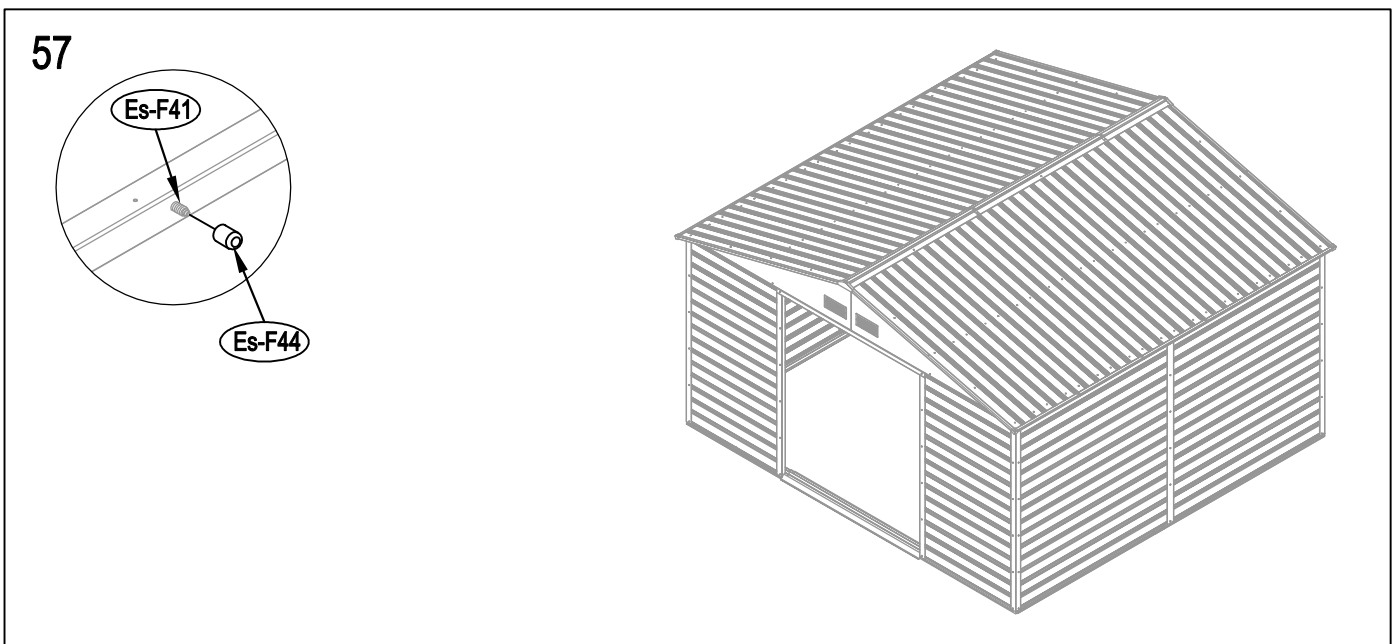
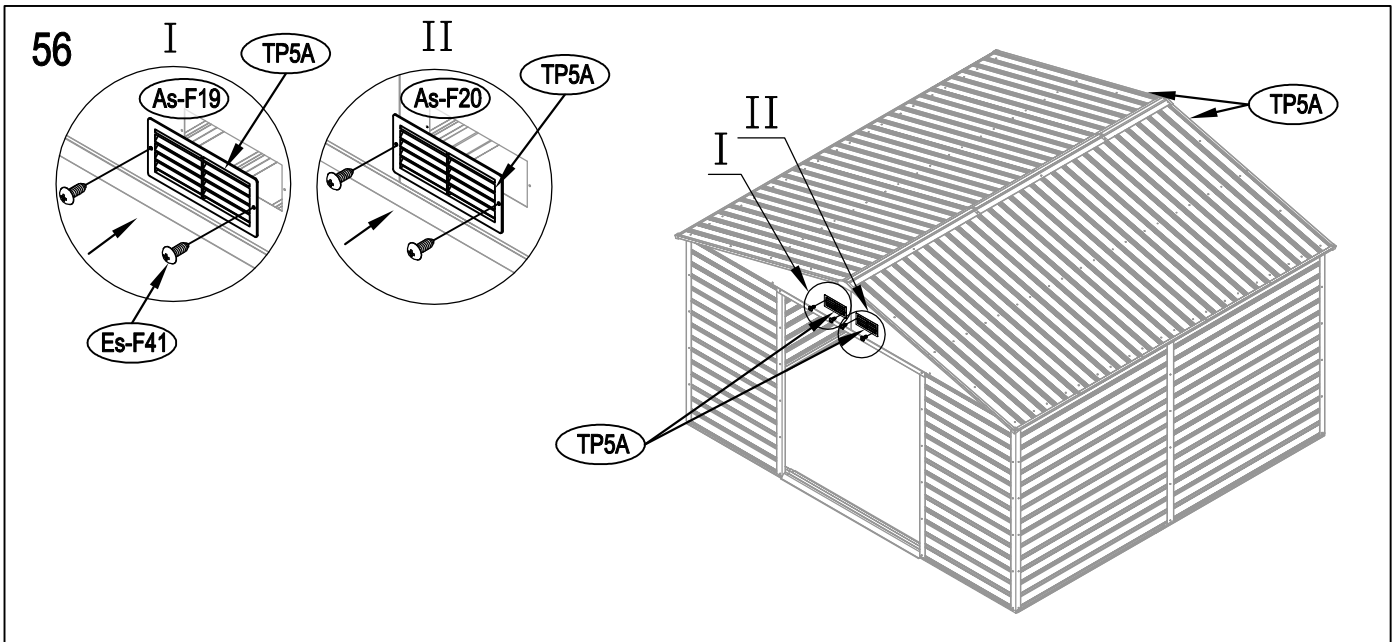
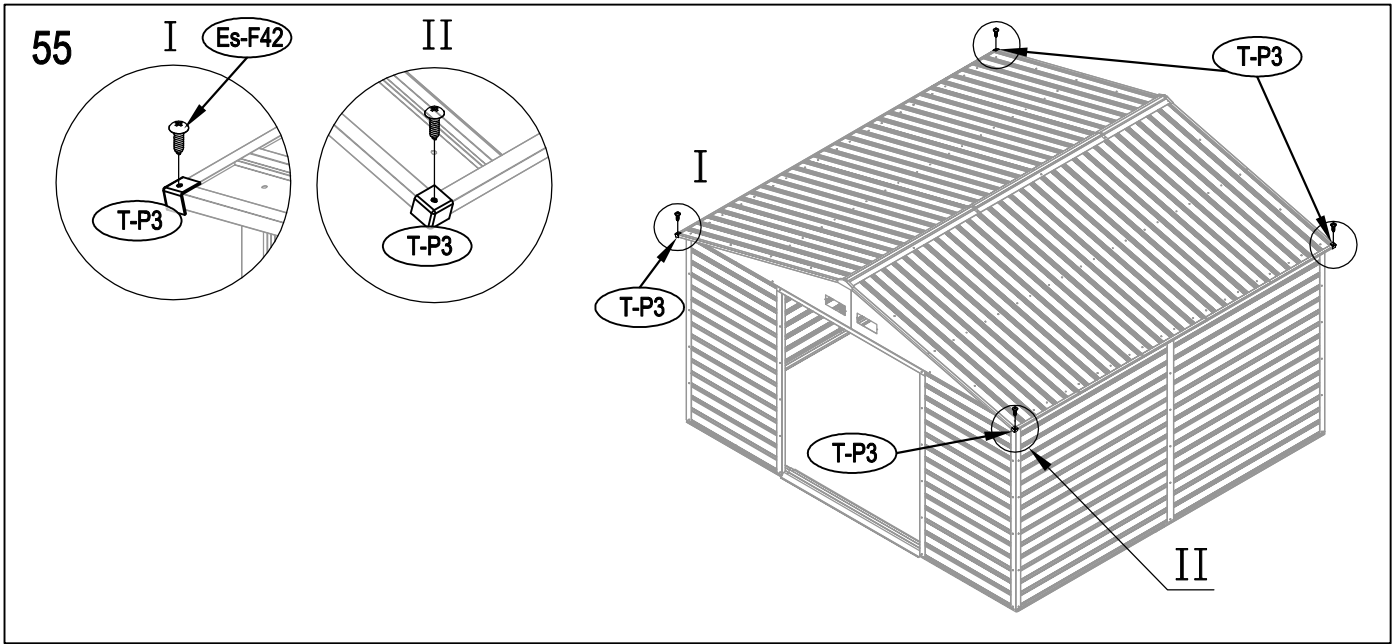

58

