

# Wellis®

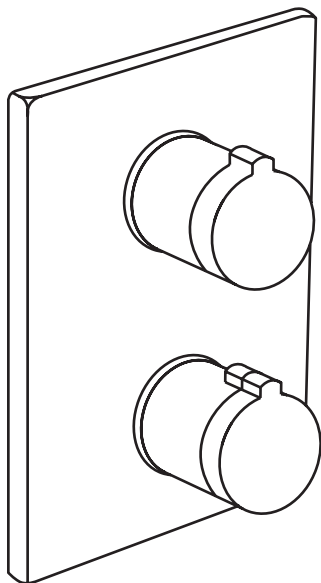

EN

**Divido wall thermostatic mixer**  
INSTRUCTION GUIDE

HU

**Divido termosztátos fali csap**  
ÖSSZESZERELÉSI ÚTMUTATÓ

DE

**Divido Wandthermostatmischer**  
AUFBAUANLEITUNG

FR

**Mitigeur thermostatique mural Divido**  
Guide d'instruction

ACS0193

**DIVIDO**

# Feature of Divido wall thermostatic mixer

1. Small size.
2. Easy-installation in solid and cavity wall.
3. The Pre-embedded part (E-box) and control valve are installed separately, so that it can avoid any damage on the chrome surface.
4. The Pre-embedded part (E-box) and control valve can be purchased separately. It is special good for project of contractor.
5. It can work with different kinds of cartridge such as Ø35 or Ø40, with different handles or plates.
6. It can work with single-function control valve or multi-function control valve.
7. The pipes can be flushed and tested for leakage before installing the control valve.
8. The plate is designed with water-proof. It can avoid water penetrating into the E-box or inside wall.
9. There is buffering device in the control valve to protect the cartridge.
10. Diverter is pressing style for easy-operation.

## Packing list for control valve with two-function

Please check whether all the items in the packing list are included in the box. If any item is missed, please contact us or the local agent for help.

Remarks:

1. The accessories might be changed without in advance notification when the change doesn't affect the usage.
2. The appearance and dimension of the product are subjected to the real product. The drawing or photo is for reference only.

| No. | DESCRIPTION                          | QTY(PC) |
|-----|--------------------------------------|---------|
| 1   | Handle button                        | 2       |
| 2   | Screw                                | 2       |
| 3   | Handle                               | 2       |
| 4   | Chrome plate                         | 1       |
| 5   | Sealing ring                         | 2       |
| 6   | Allen head screw                     | 4       |
| 7   | Plastic gasket                       | 1       |
| 8   | Sealing ring                         | 1       |
| 9   | Thermostatic control valve           | 1       |
| 10  | Sealing ring                         | 1       |
| 11  | Control valve guard plate            | 1       |
| 12  | Socket wrench                        | 1       |
| 13  | Certificate of quality               | 1       |
| 14  | Installation guide and warranty card | 1       |

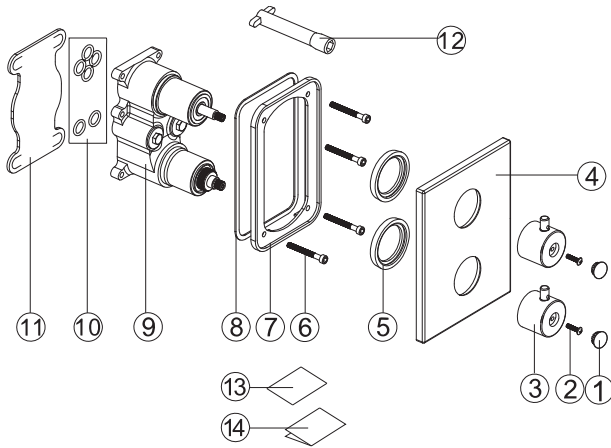

## Preparation before installation

- 1 The control valve can be installed only after the E-box has been installed. For the installation of the E-box, please refer to the installation guide of E-box.

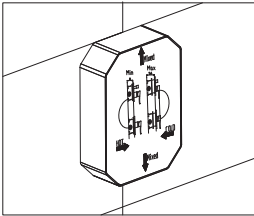

- 2 Water pressure: 0.05 Mpa- 1.0 Mpa  
Best performance at: 0.05 Mpa-1.0 Mpa  
Temperature: 5° C-90° C

## Installation guide

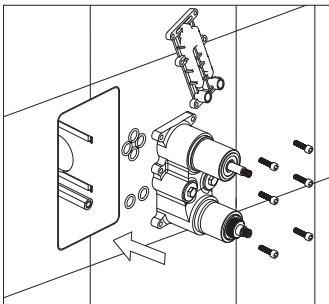

1. Stop the water supply. Disassembly the sealing board from the E-box, then put the thermostatic control valve into the E-box as shown. Fix it in the E-box by tightening the Allen screw. (Important: make sure to put in all the sealing ring.)

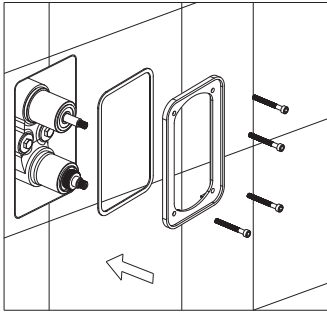

- As shown in the photo, put the sealing ring first, then the plastic gasket. Fix the plastic gasket with Allen head screw. Please adjust the plastic gasket in the right position before tightening the screw.

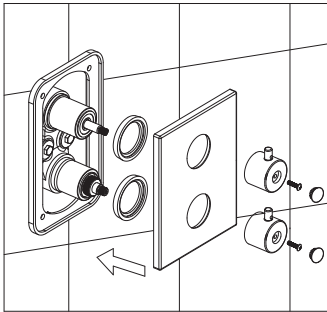

- Install the chrome plate as shown above. Make sure that don't miss the sealing ring. Then assembly the handle by tightening the screw. Finally put the handle button.

## Using guide

- The E-box is only the pre-embedded part of the thermostatic concealed shower mixer or bath-shower mixer. It cannot work without the control valve. Please refer to the following drawing:



BN Pre-embedded part  
(E-box)

+



Thermostatic control valve

=



Thermostatic concealed  
mixer

# Switch function

Switch function image:

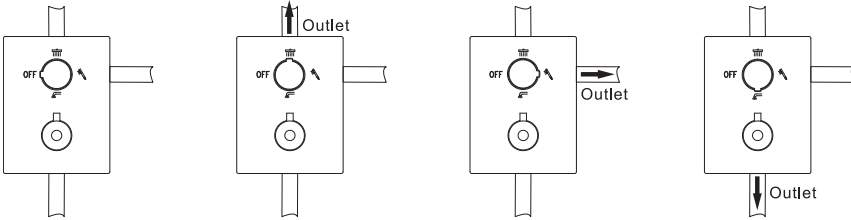

Temperature adjustment function:

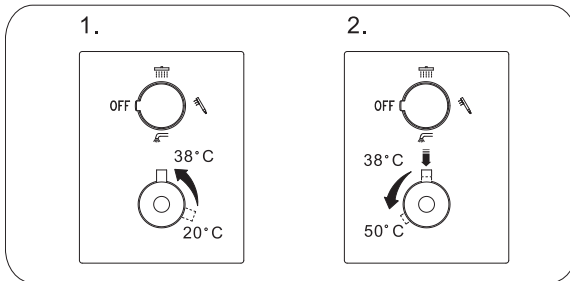

When the temperature of water under 38°C , adjustment was shown in pic 1;  
When the temperature of water above 38°C, press the button and then to adjust the temperature of water (shown in pic 2).

# Maintenance

1. Clean with water and dry it with soft cloth.
2. Clean the product with gentle liquid or glass cleaner.
3. Don't clean with abrasive material, abrasive paper or knife.
4. Don't use acid cleaner.
5. During decoration or after decoration but still donot reside in it, or no body stay in house for long time, please close the water supply valve to avoid damage in case of high water pressure.

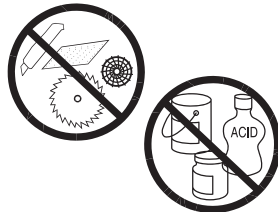

The installation guide is for reference only. Right of modification and explanation is reserved by our company.

# A Divido termosztátos fali csap jellemzői

1. Kis méret.
2. Tömör és üreges falra egyaránt könnyen szerelhető.
3. Az Előre beágyazott elem (E-box) és a szabályzószелеп külön szerelendő, elkerülve ezzel a krómfelület sérülését.
4. Az Előre beágyazott elem (E-box) és a szabályzószелеп külön-külön is kapható. Ez vállalkozói projektek számára különösen előnyös.
5. Különböző átmérőjű csövekkel (Ø35-40), valamint más fogantyúkkal és lapokkal is működik.
6. Egy- és többfunkciós szabályzószелепekkel is működik.
7. A csöveket át lehet öblíteni és a szivárgást is ellenőrizni lehet, mielőtt felszerelnénk a szabályzószелепet.
8. A lap rozsdamentes réteggel van ellátva. Ez képes megelőzni a szivárgást az E-box-ba vagy a fal belsejébe.
9. A szabályzószелеп kiegyenlítő-szerkezetet tartalmaz, ami megvédi a csövet.
10. A nyomógombos váltó a könnyed használatot szolgálja.

## Alkatrészek listája a kétfunkciós szabályzószелепhez

Kérjük, ellenőrizze, hogy valamennyi, a listán szereplő alkatrész megtalálható-e a dobozban. Ha bármi hiányzik, kérjük, segítségért forduljon hozzánk vagy a területi képviselőhöz.

Tudnivalók:

1. A tartozékok cseréjére előzetes figyelmeztetés nélkül sor kerülhet, amennyiben a csere nem befolyásolja a használatot.
2. A termék megjelenése és méretei a valóságtól eltérőek. A rajz vagy fénykép csak referenciaként szolgál.

| Nem. | LEÍRÁS                                  | MENNY.<br>(DB) |
|------|---|----------------|
| 1    | Nyomógomb                               | 2              |
| 2    | Csavar                                  | 2              |
| 3    | Fogantyú                                | 2              |
| 4    | Krómlap                                 | 1              |
| 5    | Tömítőgyűrű                             | 2              |
| 6    | Imbuszfejű csavar                       | 4              |
| 7    | Műanyag tömítés                         | 1              |
| 8    | Tömítőgyűrű                             | 1              |
| 9    | Termosztátos szabályzószелеп            | 1              |
| 10   | Tömítőgyűrű                             | 1              |
| 11   | Szabályzószелеп védőlapja               | 1              |
| 12   | Csőkulcs                                | 1              |
| 13   | Minőségi tanúsítvány                    | 1              |
| 14   | Összeszerelési útmutató és garanciajegy | 1              |

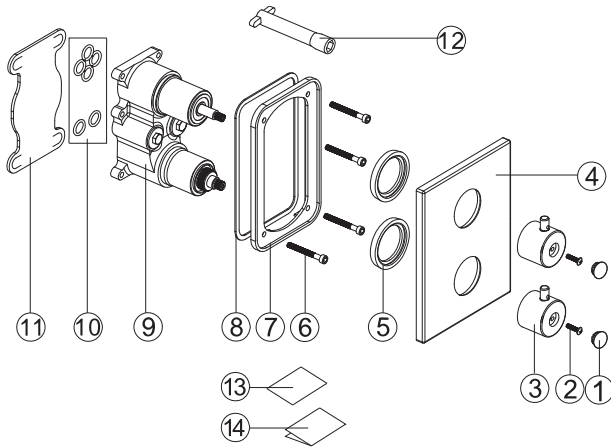

## Szerelés előtti előkészületek

- 1 A szabályószelepet csak az E-box után lehet beszerelni. Az E-box szereléséhez, kérjük, nézze át az E-box szerelési útmutatóját.

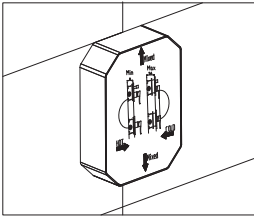

- 2
  - Víznyomás: 0.05 Mpa- 1.0 Mpa
  - Legjobb teljesítmény: 0.05 Mpa-1.0 Mpa
  - Hőmérséklet: 5° C-90° C

## Összeszerelési útmutató

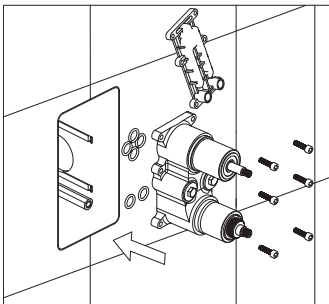

1. Zárja el a vízvezetékét. Szerelje ki a zárólemezt az E-box-ból, majd helyezze a termosztátos szabályószelepet az E-box-ba a képen látható módon. Rögzítse az E-box-ba az imbuszkulcs segítségével. (Fontos: győződjön meg róla, hogy a zárógyűrű egészen bent van.)

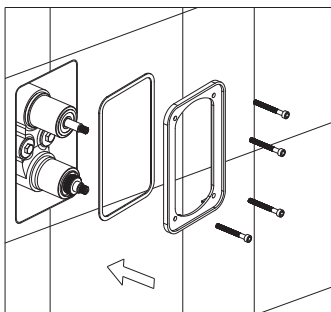

1. Az ábra szerint először helyezze be a zárógyűrűt, azután a műanyag tömitést. Rögzítse a műanyag tömitést az imbuszkulccsal. Kérjük, állítsa a tömitést a helyes pozícióba mielőtt meghúzná a csavart.

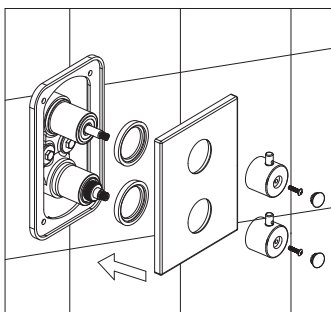

2. Helyezze fel a krómlapot a képen látható módon. Ügyeljen rá, hogy ne hagyja ki a zárógyűrűt. Majd a csavar meghúzásával szerelje össze a fogantyút. Végül helyezze fel a nyomógombot.

## Használati útmutató

1. Az E-box az egyetlen előre beágyazott eleme a termosztátos belső zuhany- vagy zuhanykádcsapnak. Csak a szabályzószelleppel együtt működik. Kérjük, tekintse meg az alábbi ábrát:



+



=



BN Előre beágyazott elem  
(E-box)

Termosztátos  
szabályzószelep

Termosztátos belső fali csap



# A kapcsolók funkciói

A kapcsolók funkciói a képen:

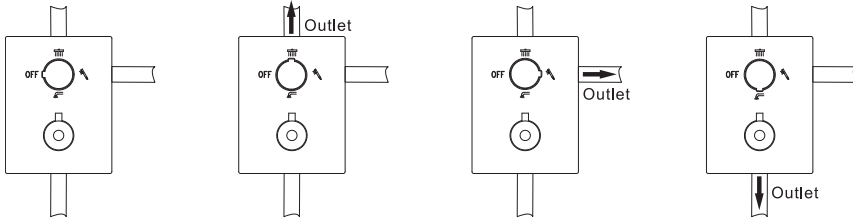

Hőmérsékletszabályzó funkció:

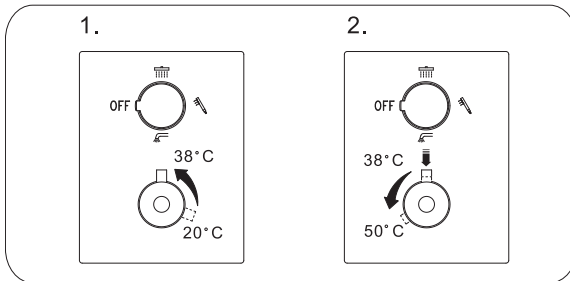

Ha a vízhőmérséklet  $38^{\circ}\text{C}$  alatt van, az első kép szerint állítsa be a hőfokot;  
Ha a vízhőmérséklet  $38^{\circ}\text{C}$  feletti, nyomja meg a gombot, majd tekerje el a hőmérséklet szabályzásához (második kép).

## Karbantartás

1. Vízzel tisztítsa meg, majd puha ruhával törölje szárazra.
2. A terméket kímélő hatású folyadékkal vagy ablaktisztítóval tisztítsa.
3. Ne használjon súrolószert, csiszolópapírt vagy vágóeszközt.
4. Ne használjon maró hatású tisztítószer.
5. Szobafestés közben vagy után, illetve hosszabb használaton kívüli időszak esetén, kérjük, zárja le a vízszelepet, hogy a magas víznyomásból eredő kárt megelőzze.

Az összeszerelési útmutató csak referenciaként szolgál.  
Cégünk a módosítás és annak magyarázatának jogát fenntartja.

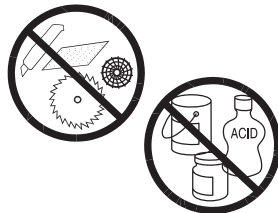

# Funktion der Divido Wandthermostatmischer

1. Kleine Größe.
2. Einfache Installation in Massiv- und Hohlwand.
3. Das eingebettete Teil (E-Box) und das Steuerventil werden separat installiert, um Schäden an der Chromoberfläche zu vermeiden.
4. Der eingebettete Teil (E-Box) und das Steuerventil können separat erworben werden. Es ist besonders gut für das Projekt des Auftragnehmers.
5. Es kann mit verschiedenen Arten von Kartuschen wie Ø35 oder Ø40 mit verschiedenen Griffen oder Platten gearbeitet werden.
6. Es kann mit Einzelfunktionssteuerventil oder Multifunktionssteuerventil arbeiten.
7. Die Rohre können vor dem Einbau des Steuerventils gespült und auf Dichtheit geprüft werden.
8. Die Platte ist wasserdicht ausgeführt. Dadurch kann das Eindringen von Wasser in die E-Box oder die Innenwand vermieden werden.
9. Im Steuerventil befindet sich eine Puffervorrichtung zum Schutz der Patrone.
10. Umsteller ist Druckart für einfache Bedienung.

## Packliste für Steuerventil mit Zwei-Funktionen

Bitte prüfen Sie, ob alle Artikel in der Packliste im Karton enthalten sind. Wenn ein Artikel vermisst wird, wenden Sie sich bitte an uns oder einen örtlichen Händler.

Bemerkungen:

1. Das Zubehör kann ohne vorherige Benachrichtigung geändert werden, wenn die Änderung keinen Einfluss auf die Verwendung hat.
2. Das Aussehen und die Abmessungen des Produkts unterliegen dem tatsächlichen Produkt. Die Zeichnung oder das Foto dient nur als Referenz.

| Nr. | BESCHREIBUNG                             | MENGE (STK) |
|-----|--|-------------|
| 1   | Griffknopf                               | 2           |
| 2   | Schraube                                 | 2           |
| 3   | Griff                                    | 2           |
| 4   | Chromplatte                              | 1           |
| 5   | Dichtungsring                            | 2           |
| 6   | Inbusschraube                            | 4           |
| 7   | Kunststoffdichtung                       | 1           |
| 8   | Dichtungsring                            | 1           |
| 9   | Thermostatisches Steuerventil            | 1           |
| 10  | Dichtungsring                            | 1           |
| 11  | Steuerventilschutzplatte                 | 1           |
| 12  | Steckschlüssel                           | 1           |
| 13  | Qualitätszertifikat                      | 1           |
| 14  | Installationsanleitung und Garantiekarte | 1           |

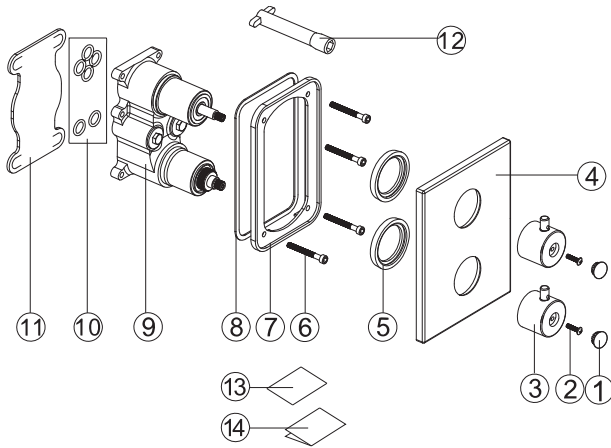

## Vorbereitung vor der Installation

- Das Steuerventil kann erst installiert werden, nachdem die E-Box installiert wurde. Informationen zur Installation der E-Box finden Sie in der Installationsanleitung der E-Box.

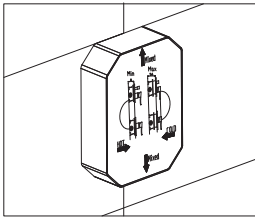

- Wasserdruck: 0,05 Mpa- 1,0 Mpa  
 Beste Leistung bei: 0,05 Mpa-1,0 Mpa  
 Temperatur: 5° C-90° C

## Installationsanleitung

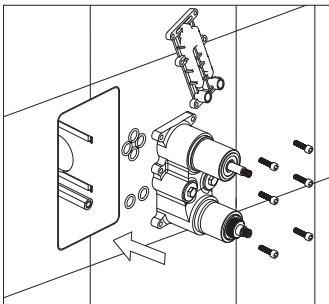

- Stoppen Sie die Wasserversorgung. Demontieren Sie die Dichtungsplatte von der E-Box und stecken Sie das ThermostatSteuerventil wie gezeigt in die E-Box. Befestigen Sie es in der E-Box, indem Sie die Inbusschraube festziehen. (Wichtig: Stellen Sie sicher, dass Sie den gesamten Dichtungsring einsetzen.)

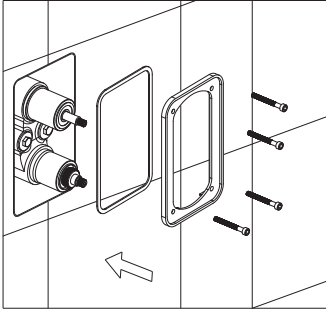

1. Wie auf dem Foto dargestellt, setzen Sie zuerst den Dichtungsring und dann die Plastikdichtung ein. Befestigen Sie die Kunststoffdichtung mit Inbusschraube. Stellen Sie die Kunststoffdichtung vor dem Anziehen der Schraube in die richtige Position ein.

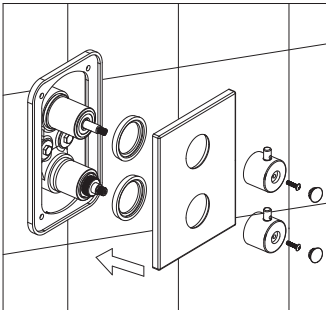

2. Installieren Sie die Chromplatte wie oben gezeigt. Stellen Sie sicher, dass Sie den Dichtungsring nicht verfehlen. Montieren Sie dann den Griff, indem Sie die Schraube festziehen. Zum Schluss den Griffknopf setzen.

## Benutzerhandbuch

1. Die E-Box ist nur der eingebettete Teil des thermostatischen Duschküchlers oder Badewannenmischers. Ohne das Steuerventil kann es nicht funktionieren. Bitte beziehen Sie sich auf die folgende Zeichnung:



+



=



BN voreingebetteter Teil  
(E-Box)

Thermostatisches  
Steuerventil

Thermostatischer  
Unterputzmischer

# Schalterfunktion

Schaltfunktion Bild:

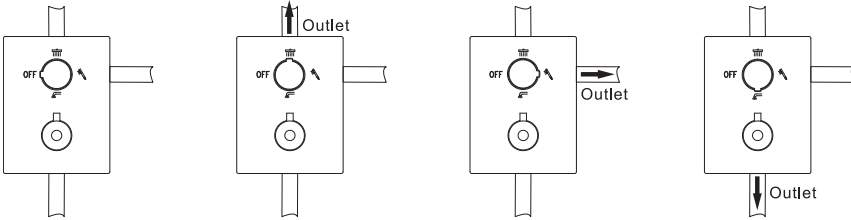

Temperaturanpassungsfunktion:

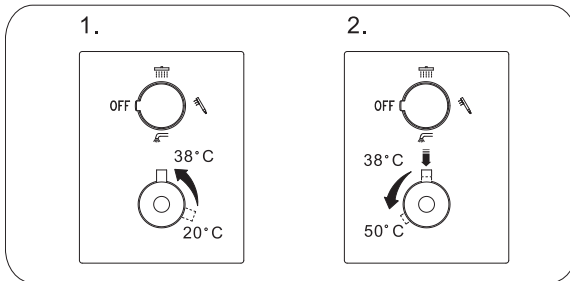

Wenn die Wassertemperatur unter 38°C liegt, wird die Einstellung in Bild 1 dargestellt. Wenn die Wassertemperatur 38°C übersteigt, drücken Sie die Taste und dann, um die Wassertemperatur einzustellen (siehe Abbildung 2).

## Wartung

1. Mit Wasser reinigen und mit einem weichen Tuch abtrocknen.
2. Reinigen Sie das Produkt mit einem milden Reinigungsmittel oder Glasreiniger.
3. Nicht mit Schleifmitteln, Schleifpapier oder Messer reinigen.
4. Verwenden Sie keinen säurehaltigen Reiniger.
5. Schließen Sie sich während der Dekoration oder nach der Dekoration immer noch nicht oder bleiben Sie lange Zeit nicht im Haus. Schließen Sie das Wasserzufuhrventil, um Schäden bei hohem Wasserdruck zu vermeiden.

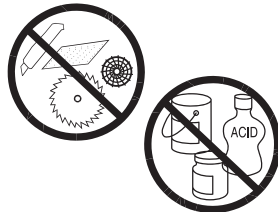

Die Installationsanleitung dient nur als Referenz. Änderungen und Erklärungen bleiben unserer Firma vorbehalten.

# Caractéristiques de Mitigeur thermostatique mural Divido

1. Petite taille.
2. Installation facile dans les murs pleins et creux.
3. La partie pré-intégrée (E-box) et la vanne de régulation sont installées séparément, de manière à éviter tout dommage sur la surface chromée.
4. La pièce pré-intégrée (E-box) et la vanne de régulation peuvent être achetées séparément. C'est un produit spécial pour le projet de l'entrepreneur.
5. Il peut fonctionner avec différents types de cartouche tels que Ø35 ou Ø40, avec différentes poignées ou plaques.
6. Il peut fonctionner avec une vanne de contrôle à fonction unique ou une vanne de contrôle à fonctions multiples.
7. Les tuyaux peuvent être rincés et testés pour détecter les fuites avant d'installer la vanne de régulation.
8. La plaque est conçue étanche. Cela permet d'éviter que de l'eau ne pénètre dans l'E-box ou à l'intérieur du mur.
9. Il y a un dispositif tampon dans la vanne de contrôle pour protéger la cartouche.
10. Le déviateur appuie sur le style pour une utilisation facile.

## Liste de colisage pour vanne de régulation à deux fonctions

Merci de vérifier que tous les objets indiqués dans la liste d'emballage sont présents dans la boîte. S'il manque un objet, merci de nous contacter ou votre agent local.

Remarques:

1. Les accessoires peuvent être changés sans notification préalable lorsque le changement n'affecte pas l'utilisation.
2. L'apparence et les dimensions sont soumis au produit réel. Le dessin ou la photo sont pour référence seulement.

| Non. | DESCRIPTION                               | Quantité (PC) |
|------|---|---------------|
| 1    | Bouton de la poignée                      | 2             |
| 2    | Vis                                       | 2             |
| 3    | Poignée                                   | 2             |
| 4    | Plaque chromée                            | 1             |
| 5    | Bague d'étanchéité                        | 2             |
| 6    | Vis à tête hexagonale                     | 4             |
| 7    | Joint en plastique                        | 1             |
| 8    | Bague d'étanchéité                        | 1             |
| 9    | Vanne de régulation thermostatique        | 1             |
| 10   | Bague d'étanchéité                        | 1             |
| 11   | Plaque de protection de soupape           | 1             |
| 12   | Clé à douille                             | 1             |
| 13   | Certificat de qualité                     | 1             |
| 14   | Guide s'installation et carte de garantie | 1             |

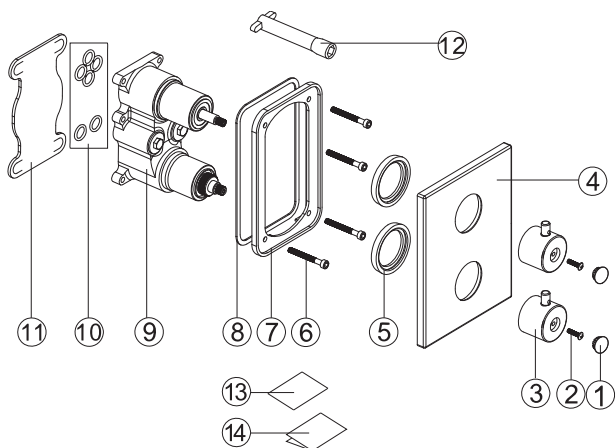

## Préparation avant l'installation:

1 La valve de contrôle ne peut être installée qu'après l'installation de l'E-box. Pour l'installation de l'E-box, merci de vous référer au guide d'installation de l'E-box.

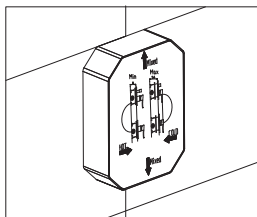

2 Pression d'eau: 0,05 MPa - 1,0 MPa  
 Meilleure performance à: 0.05 MPa-1.0 MPa  
 Température: 5 ° C-90 ° C

## Guide d'installation

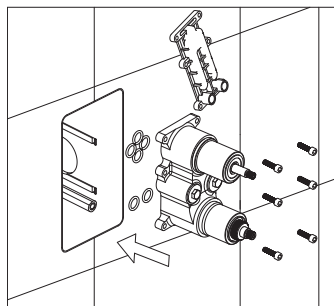

1. Arrêtez l'approvisionnement en eau. Démontez la plaque de protection de l'E-box, puis placez la vanne de régulation thermostatique dans l'E-box, comme indiqué. Fixez-le dans le boîtier électronique en serrant la vis à six pans creux. (Important: assurez-vous de mettre tout l'anneau d'étanchéité.)

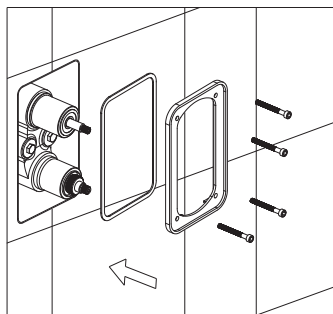

1. Comme indiqué sur la photo, placez d'abord la bague d'étanchéité, puis le joint en plastique. Fixez le joint en plastique avec la vis à tête hexagonale. Veuillez ajuster le joint en plastique dans la bonne position avant de serrer la vis.

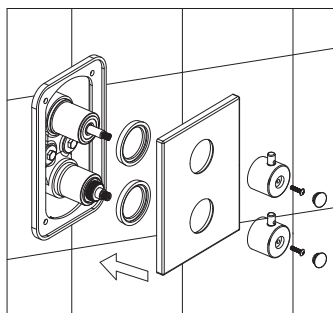

2. Installez la plaque chromée comme indiqué ci-dessus. Assurez-vous que l'anneau d'étanchéité ne manque pas. Puis assemblez la poignée en serrant la vis. Enfin, placez le bouton de la poignée.

## Guide d'utilisation

1. L'E-box n'est que la partie pré-intégrée du mitigeur douche thermostatique ou du mitigeur bain-douche. Cela ne peut pas fonctionner sans la soupape de commande. Veuillez vous référer au dessin suivant:



+



=



BN Pièce pré-intégrée  
(E-box)

Vanne de régulation  
thermostatique

Mitigeur thermostatique  
encastré



# Fonction de commutation

Changer l'image de la fonction:

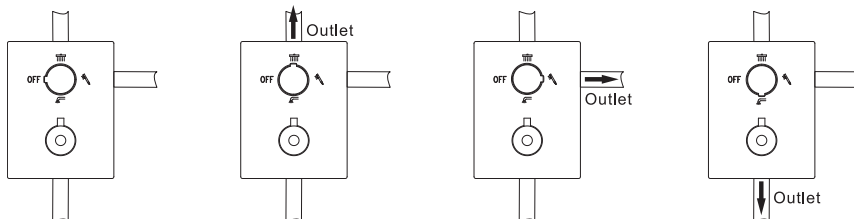

Fonction de réglage de la température:

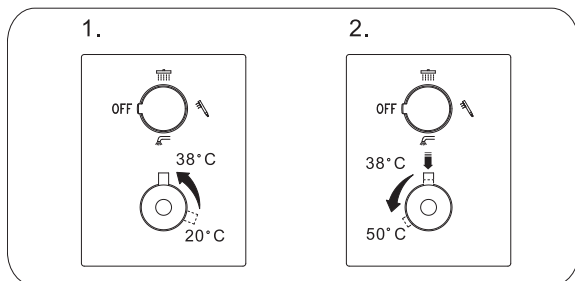

Lorsque la température de l'eau était inférieure à 38 ° C, le réglage a été indiqué à la photo 1;

Lorsque la température de l'eau dépasse 38 ° C, appuyez sur le bouton, puis sur pour régler la température de l'eau (voir illustration 2).

## Entretien

1. Nettoyez avec de l'eau et séchez-le avec un chiffon doux.
2. Nettoyez le produit avec un liquide doux ou un nettoyant pour vitres.
3. Ne nettoyez pas avec un matériau abrasif, un papier abrasif ou un couteau.
4. Ne pas utiliser de nettoyant acide.
5. Pendant la décoration ou après la décoration, si vous ne restez pas dans la pièce ou si vous ne restez pas longtemps dans la maison, fermez le robinet d'alimentation en eau pour éviter tout endommagement en cas de pression d'eau élevée.

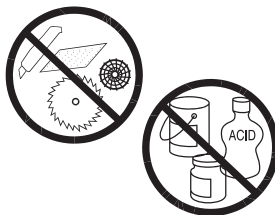

Le guide d'installation est pour référence seulement. Notre société se réserve le droit de modification et d'explication.

Wellis®

CE