

SENECA SZERLÉSI ÚTMUTATÓ

1. A lábakat rögzítse a bútorra!

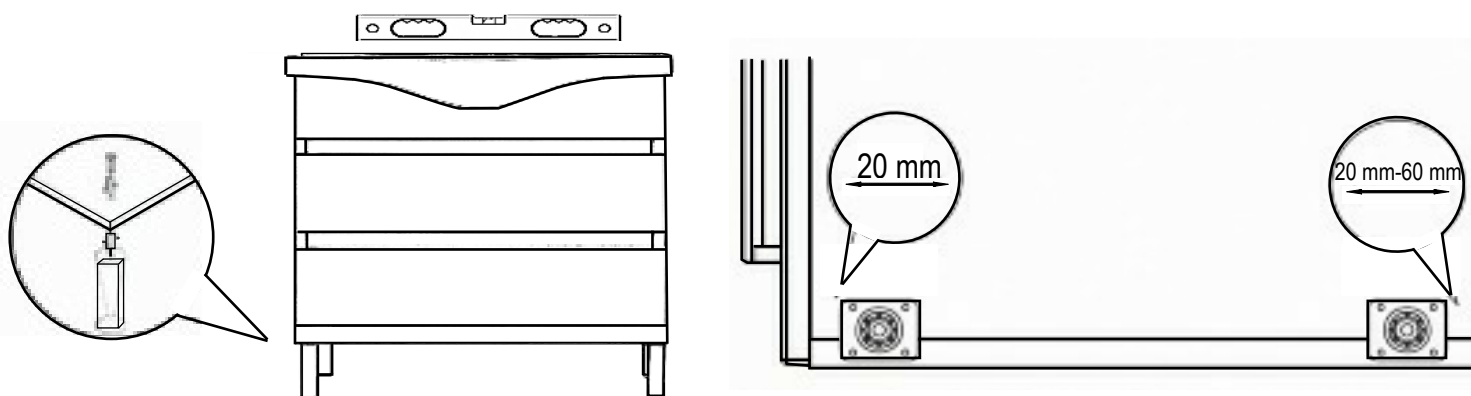

2. Állítsa vízszintbe a lábak elforgatásával!

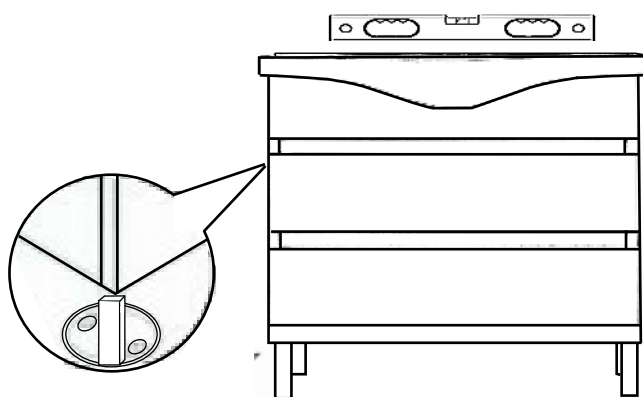

3. Helyezze a mosdót a bútorra!

Állítsa be a mosdót a csavarok segítségével,
Hogy ne billegjen majd ez utánn tegye
vízszintbe!

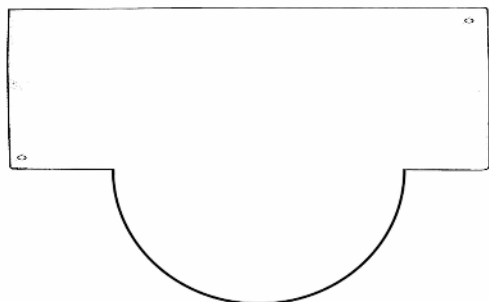

4.

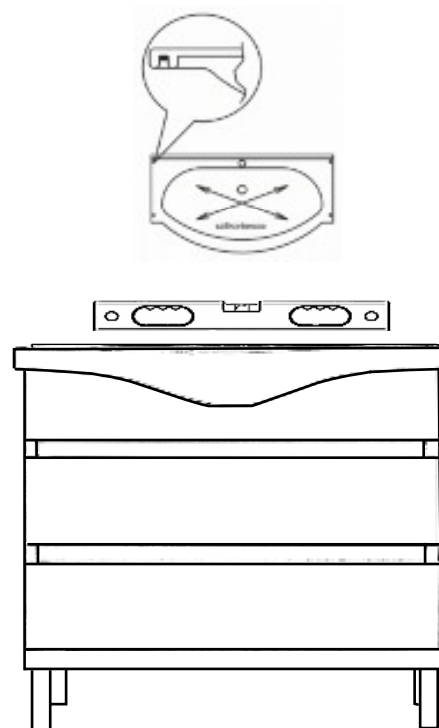

5. Szilikonozza a mosdó és a fal közötti részt!

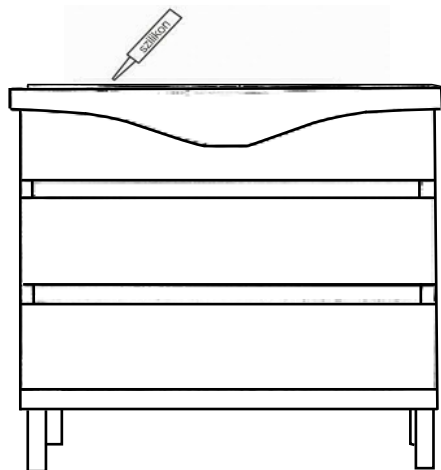

Az elektronikai bekötés csak érintés védelmi relével ellátott hálózatra történhet és a beüzemelést minősített szakipari szerelővel végeztesse el.

1.



2.

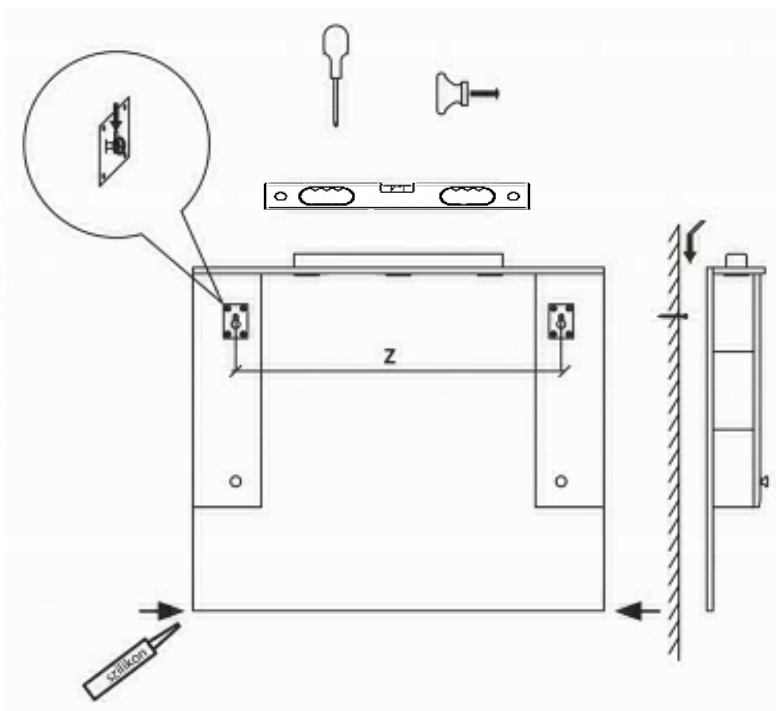

SZEKRÉNY RÖGZÍTÉSE

Állítsa be a bútort a vízszintes és függőleges pozícióját a vasalatok megfelelő működése érdekében

1.

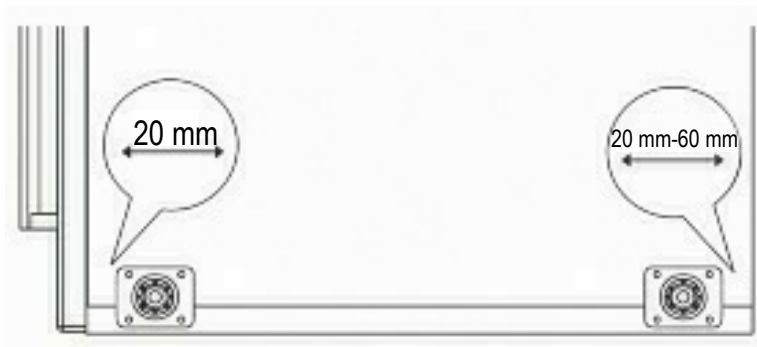
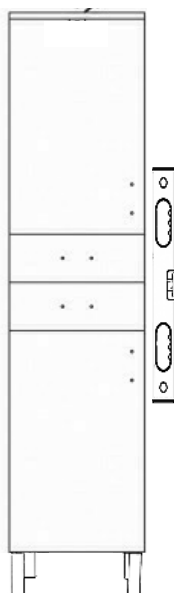

Egyes bútor családoknál a láb Felfogatásának helye nincs a Bútor alján feljelölve.